

**CATALOGO
RICAMBI**

**TRATRICE
MOD. '40-3W'**

INDICE DELLE TAVOLE
INDEX OF TABLES
REPERTOIRE DES PLANCHES

Mod. MACCHINA
Mod. MACHINE

40-3W

No. 42 OTTOBRE 1987

Tav. Tab. Pla.	Rev. Change Rev.	Denominazione Description Designation	Indice microlitico Index microlitico Repertoire microlitico
		INDICE DELLE TAVOLE INDEX OF TABLES REPERTOIRE DES PLANCHES TAFELVERZEICHNIS INDICE DES FIGURAS	A1 A2 A3 A4
1 2		MOTORE ENGINE MOTORS MOTOR MOTOR	A5 A6
3 4 5 6		CARROZZERIA BODY CARROSSERIE KARROSSERIE CARROCERIA	A7 A8 A9 A10
7 7/A		TELAIO CHASSIS CHASSIS RAHMEN BASTIDOR	A13 A14
8		STERZO STEERING DIRECTION LENKUNG DIRECCION	B2
9		FRIZIONE SEMPLICE SINGLE PLATE CLUTCH MONODISQUE EMBRAYAGE EINSCHLEIBE KUPPLUNG EMBRAGUE MONODISCO	B5
10		DOPPIA FRIZIONE DOUBLE CLUTCH EMBRAYAGE DOUBLE ZWEIFACHKUPPLUNG EMBRAGUE DOBLE	B6
11		FRIZIONE E RELATIVO COMANDO CLUTCH AND CONTROL EMBRAYAGE ET RELATIF COMMANDE KUPPLUNG UND ENTSPRECHENDE STEUERUNGEN EMBRAGUE Y MANDOS	B7
			A1



Tav. Tab. Pla.	Rev. Change Rev.	Denominazione Description Désignation	Indice microfiche Index microfiche Repertoire microfiche
12		COMANDO CAMBIO GEAR BOX SHIFTING MECHANISM COMMANDES CHANGEMENT DE VITESSES WEICHSSELGETRIEBE-STUERUNGEN MANDOS CAMBIO	B10
13		SCATOLA CAMBIO GEAR BOX BOITE DE VITESSES GETRIEBEGEHAUSE CAJA CAMBIO	B12
14 15 16		INGRANAGGI CAMBIO GEARS ENGRENAGES DE LA BOITE DE VITESSES WECHSELGETRIEBE-ZAHNRADER ENGRANAJES CAMBIO	C1 C2 C3
17		INGRANAGGI SUPER-RIDUTTORE CON FRIZIONE NORMALE GEAR SUPERVARIATOR WITH DOUBLE CLUTCH ENGRENAGES SUPER-VARIATEUR AVEC DOUBLE EMBRAYAGE SUPERVARIATOR-ZAHNRADER MIT EINSCHIBE KUPPUNG ENGRANAJES SUPERVARIADOR CON EMBRAGUE MONODISCO	C5
18		INGRANAGGI SUPER-RIDUTTORE CON DOPPIA FRIZIONE GEAR SUPERVARIATOR WITH DOUBLE CLUTCH ENGRENAGES SUPER-VARIATOR AVEC DOUBLE EMBRAYAGE SUPERVARIATOR-ZAHNRADER MIT ZWEIFACHKUPPUNG ENGRANAJES SUPERVARIADOR CON EMBRAGUE DOUBLE	C6
19 20		SEMIASSI ANTERIORI E DIFFERENZIALE FRONT AXLE SHAFTS AND DIFFERENTIAL ARBRES AVANT ET DIFFERENTIEL VORDERACHSWELLEN UND DIFFERENTIAL PALIERES DELANTERO Y DIFFERENCIAL	C9 C10
21 22		SEMIASSI POSTERIORI E DIFFERENZIALE REAR AXLE SHAFTS AND DIFFERENTIAL ARBRES ARRIERE ET DIFFERENTIEL HINTERACHSWELLEN UND DIFFERENTIAL PALIERES POSTERIOR Y DIFFERENCIAL	C13 C14
			A2

40-3W

No. 42 - OTTOBRE 1987

Tav. Tab. Pla.	Rev. Change Rev.	Denominazione Description Désignation	Indice microfiche Index microfiche Repertoire microfiche
23		COMANDO BLOCCAGGIO E ACCELERATORE LOCK CONTROL AND ACCELERATOR COMMANDE BLOCAGE ET ACCELERATEUR STEUERUNG FUR SPERRVORRICHTUNG UND GASHBEL MANDO BLOQUEO Y ACELERADOR	D1
24		PRESA DI POTENZA ANTERIORE FRONT POWER TAKE-OFF PRISE DE FORCE AVANT VORDERE ZAPFWELLE TOMA DE FUERZA DELANTERA	D3
25		FRENI E RELATIVI COMANDI BRAKES AND CONTROLS FREINS ET RELATIF COMMANDES BREMSEN UND STEUERUNGEN FRENOS Y MANDOS	D5
26		ATTACCO A TRE PUNTI CON PORTATTREZZI ANTERIORE THREE POINT HITCH LINKAGE WITH FRONT LIFTER ATTELAGE A TROIS POINTS AVEC RELEVAGE AVANT DREIPUNKT ANSCHLUSS MIT VORDEREN KRAFTHEBER ENGANCHE EN 3 PUNTOS CON ELEVADOR DELANTERO	D8
27		ATTACCO A TRE PUNTI - PORTATTREZZI POSTERIORE THREE POINTS LINKAGE WITH REAR LIFTER ATTELAGE A TROIS POINTS AVEC RELEVAGE ARRIERE DREIPUNKT ANSCHLUSS MIT HINTERE KRAFTHEBER ENGANCHE EN 3 PUNTOS CON ELEVADOR POSTERIOR	D9
28 29		IMPIANTO ELETTRICO ELECTRICAL SYSTEM INSTALLATION ELECTRIQUE ELEKTRISCHE ANLAGE INSTALACION ELECTRICA	D10 D11
			A3

40-3W

Tav. Tab. Pla.	Rev. Change Rev.	Denominazione Description Désignation	Indice microfiche Index microfiche Repertoire microfiche
30		RUOTE WHEELS ROUES RADER RUEDAS	 D12
31		ACCESSORI ACCESSORIES ACCESSOIRES ZUBEHOR ACCESORIOS	 D13
			A4

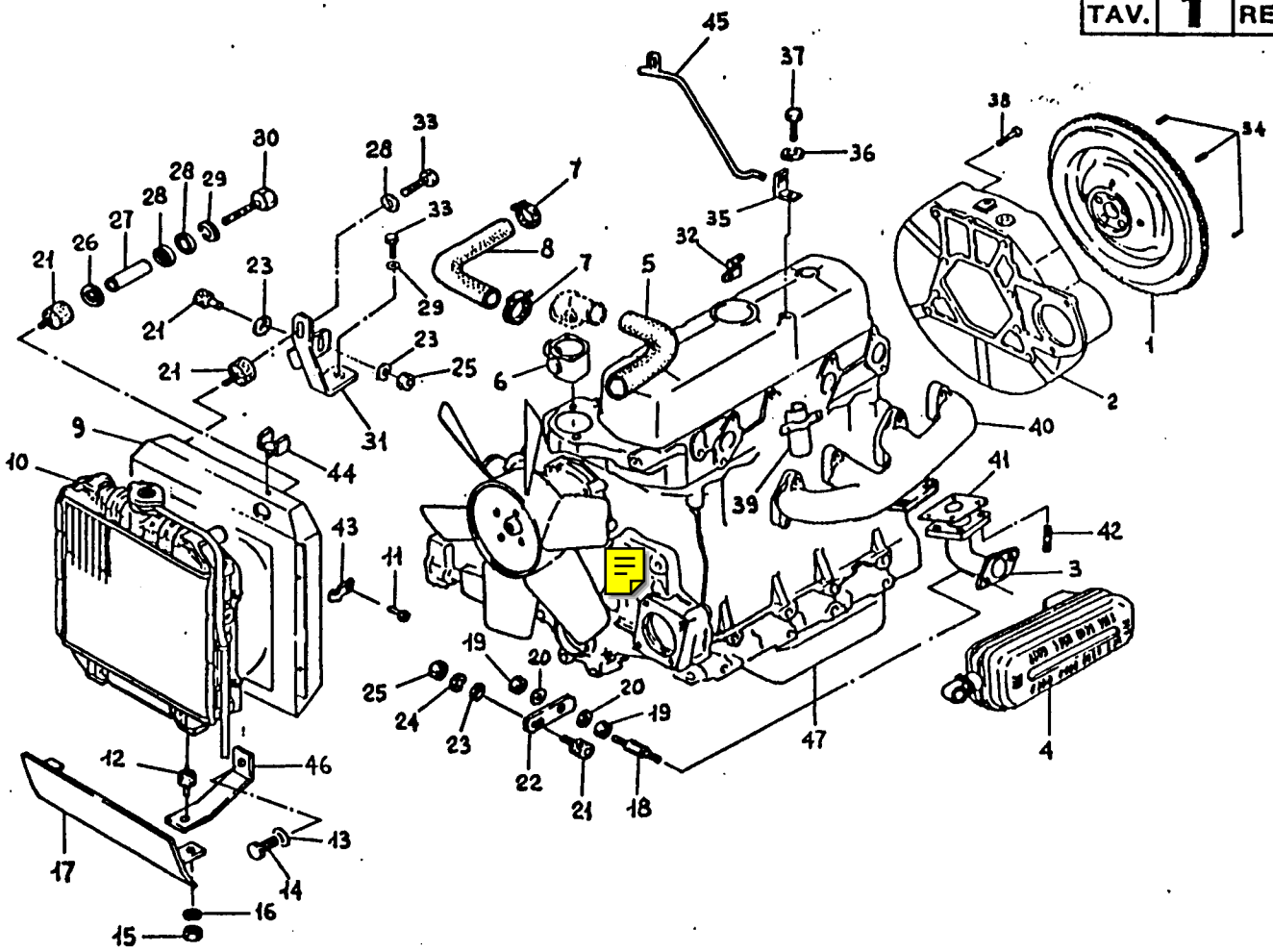

No. pezzo No. pièce No. pièce No. Bild No. pieza	No. di ordinazione Part No. No. de commande Bestell. - Nr. No. de pedido	No. pezzo No. pièce No. pièce No. Bild No. pieza	No. di ordinazione Part No. No. de commande Bestell. - Nr. No. de pedido	No. pezzo No. pièce No. pièce No. Bild No. pieza	No. di ordinazione Part No. No. de commande Bestell. - Nr. No. de pedido
1	45.0046.448	48	45.0036.515	35	45.0036.524
2	45.0046.056	49	84.4574.000	36	84.3643.060
3	45.0036.473	20	84.3685.000	37	86.2555.000
4	83.4377.500	21	84.9294.000	38	86.3856.000
5	45.0036.506	22	45.0036.468	39	45.0036.522
6	45.0036.500	23	84.3619.000	40	45.0036.052
7	84.7550.000	24	84.3570.000	41	82.4815.000
8	45.0036.505	25	81.4546.000	42	83.8265.000
9	45.0036.510	26	84.3685.000	43	86.1807.000
10	45.0036.440	27	45.0036.504	44	84.7276.000
41	86.1807.000	28	84.3708.000	45	45.0036.520 ○
42	84.9244.040	29	84.3643.060	-	45.0036.523 ●
43	84.3927.000	30	86.2884.000	46	45.0036.478 ↙
44	86.4176.060	31	45.0036.498	-	45.0036.479 ↘
45	81.4646.000	32	41.0017.978	47	83.4377.400
46	84.3807.000	33	86.2474.010		
47	45.0036.524	34	85.1249.000		

- { Senza portattrezzi anteriore
Without front lifter
Sans relevage avant
- { Con portattrezzi anteriore
With front lifter
Avec relevage avant

Segnalazioni di validità
Usage code
Signalisations de validité
Gültigkeitsvermerk
Indicaciones de validaz



40-3W

TAV. **2** REV.

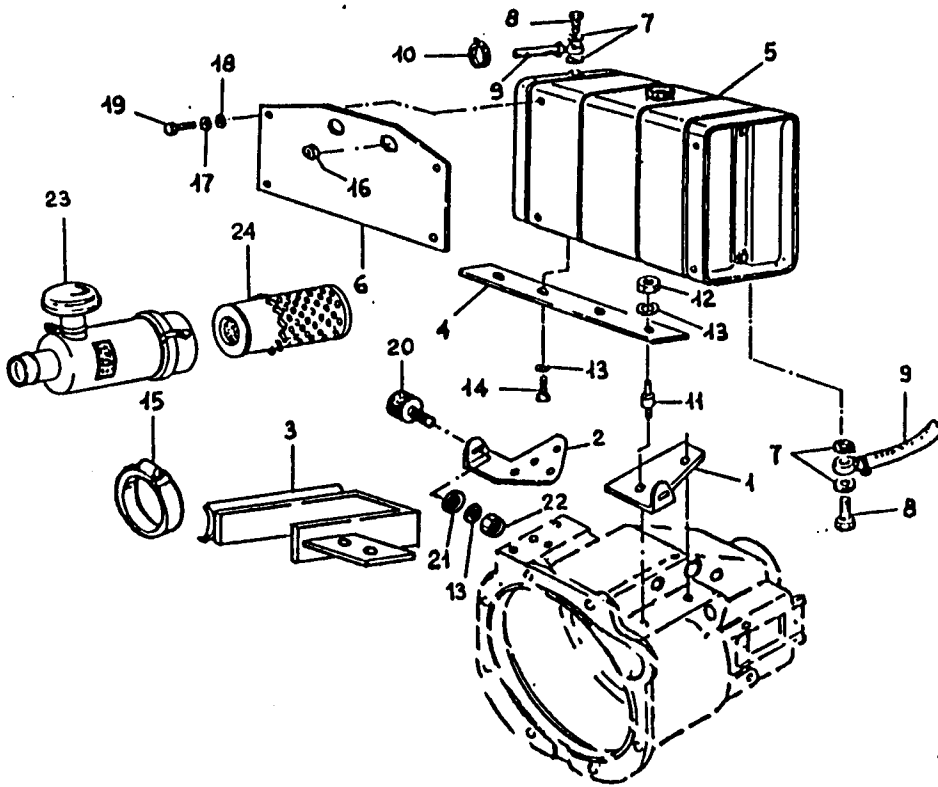

No. pezzo No. pièce No. pièce No. Bild No. pieza	No. di ordinazione Part No. No. de commande Bestell. - Nr. No. de pedido	No. pezzo No. pièce No. pièce No. Bild No. pieza	No. di ordinazione Part No. No. de commande Bestell. - Nr. No. de pedido	No. pezzo No. pièce No. pièce No. Bild No. pieza	No. di ordinazione Part No. No. de commande Bestell. - Nr. No. de pedido
1	15.0036.466	18	84.3605.010		
2	15.0036.465	19	86.2097.010		
3	15.0036.469	20	84.9291.000		
4	15.0036.499	21	84.3684.000		
5	84.95.00.000	22	81.4581.000		
6	15.0036.476	23	83.4377.610		
7	84.3843.000	24	83.4377.620 <i>nu. 130</i>		
8	84.3103.000		650 <i>nu. 130</i>		
9	15.0028.140				
10	81.7505.010				
11	84.9240.050				
12	81.4569.000				
13	84.3643.060				
14	86.2488.000				
15	81.7605.000				
16	11.0029.939				
17	84.3570.000				

Segnalazioni di validità
Usage code
Signalisations de validité
Gültigkeitsvermerk
Indicaciones de validez

A6

40-3W

TAV. **3** REV.

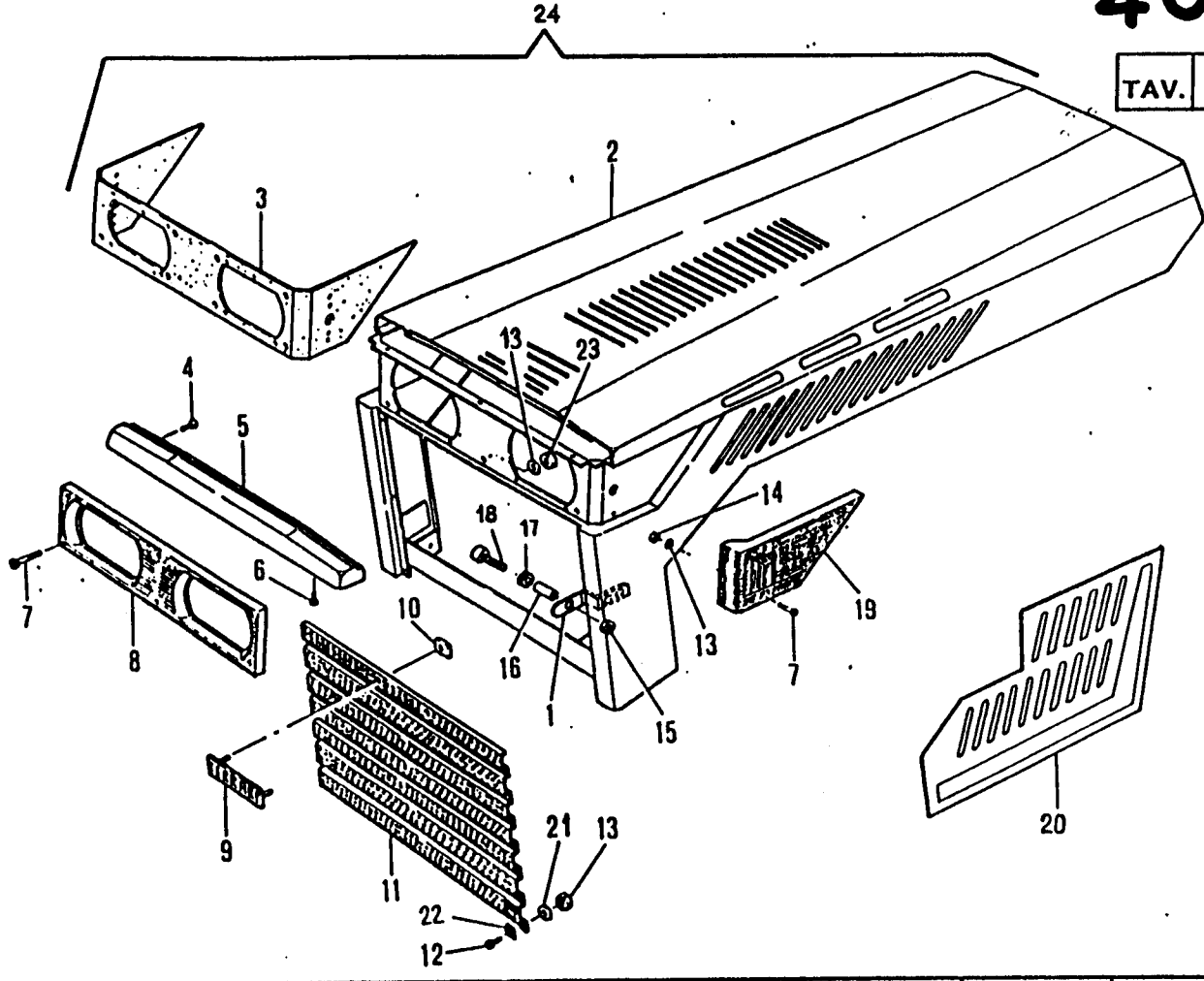

No. pezzo No. pièce No. pièce No. Bild No. pieza	No. di ordinazione Part No. No. de commande Bestell. - Nr. No. de pedido	No. pezzo No. pièce No. pièce No. Bild No. pieza	No. di ordinazione Part No. No. de commande Bestell. - Nr. No. de pedido	No. pezzo No. pièce No. pièce No. Bild No. pieza	No. di ordinazione Part No. No. de commande Bestell. - Nr. No. de pedido
1	15.0036.445	18	86.3451.010		
2	15.0036.486	19	19.0033.902		
3	19.0032.910	—	19.0033.903		
4	86.1807.000	20	15.0036.516		
5	19.0032.258	—	45.0036.448		
6	86.1820.000	21	84.3524.000		
7	86.1894.050	22	84.4700.000		
8	19.0032.909	23	81.4517.010		
9	48.2255.010	24	15.0036.528		
10	81.7270.000				
11	19.0032.338				
12	80.8836.000				
13	84.3522.010				
14	81.4517.010				
15	81.4844.000				
16	49.2274.000				
17	15.0036.272				

Segnalazioni di validità
 Usage code
 Signalisations de validité
 Gültigkeitsvermerk
 Indicaciones de validez

A7

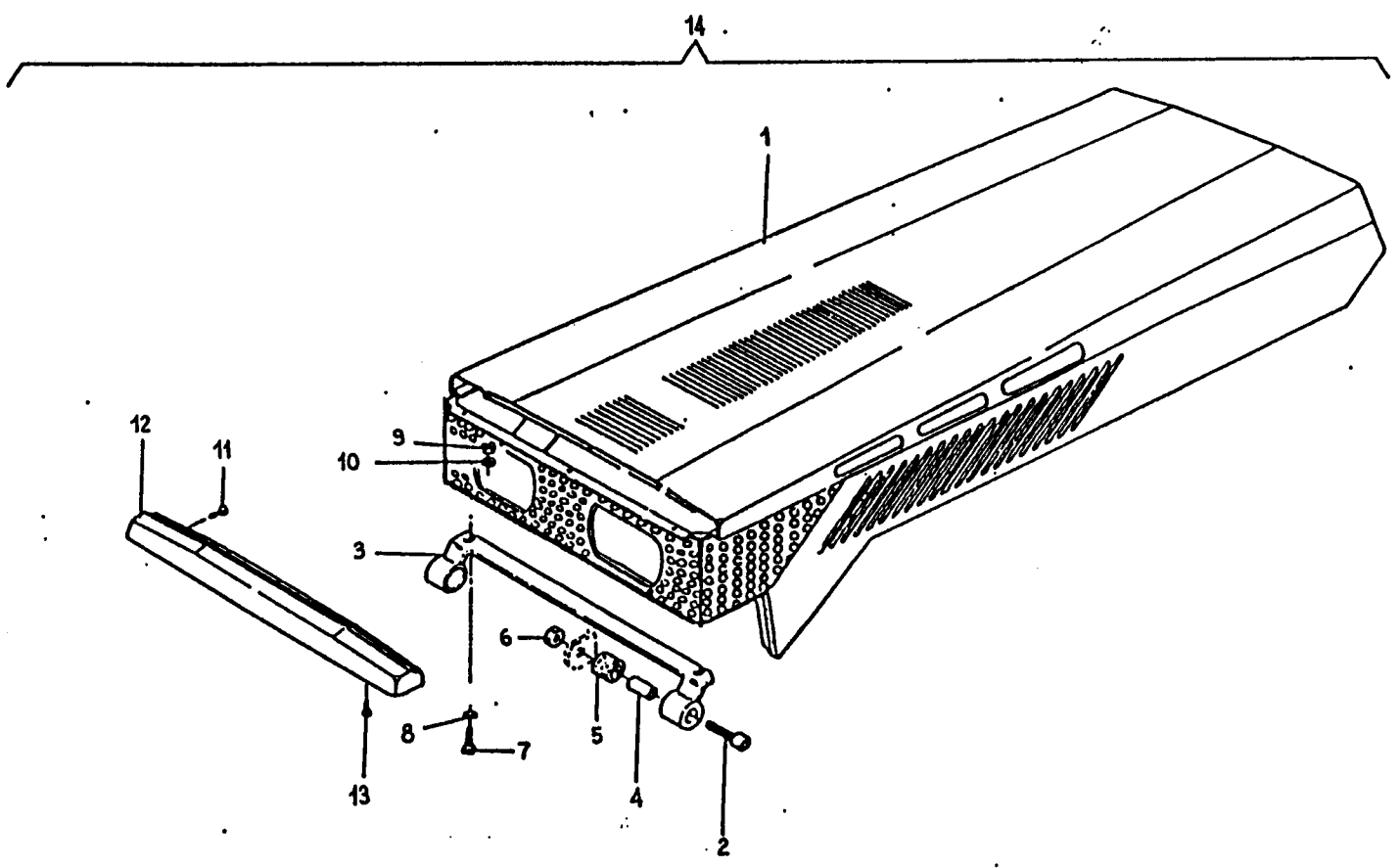

No. pezzo No. pièce No. pièce No. Bild No. pieza	No. di ordinazione Part No. No. de commande Bestell. - Nr. No. de pedido	No. pezzo No. pièce No. pièce No. Bild No. pieza	No. di ordinazione Part No. No. de commande Bestell. - Nr. No. de pedido	No. pezzo No. pièce No. pièce No. Bild No. pieza	No. di ordinazione Part No. No. de commande Bestell. - Nr. No. de pedido
1	15.0036.487				
2	88.3451.050				
3	15.0036.533				
4	15.0036.272				
5	49.2274.000				
6	81.4627.000				
7	88.2555.000				
8	84.3685.000				
9	81.4581.000				
10	84.3643.060				
11	88.1807.000				
12	19.0032.258				
13	88.1820.000				
14	15.0036.529				

Segnalazioni di validità
 Usage code
 Signalisations de validité
 Gültigkeitsvermerk
 Indicaciones de validez

Portattrezzi anteriore
 Front tools holder
 Relevage avant

A8

40-3W

TAV. **5** REV.

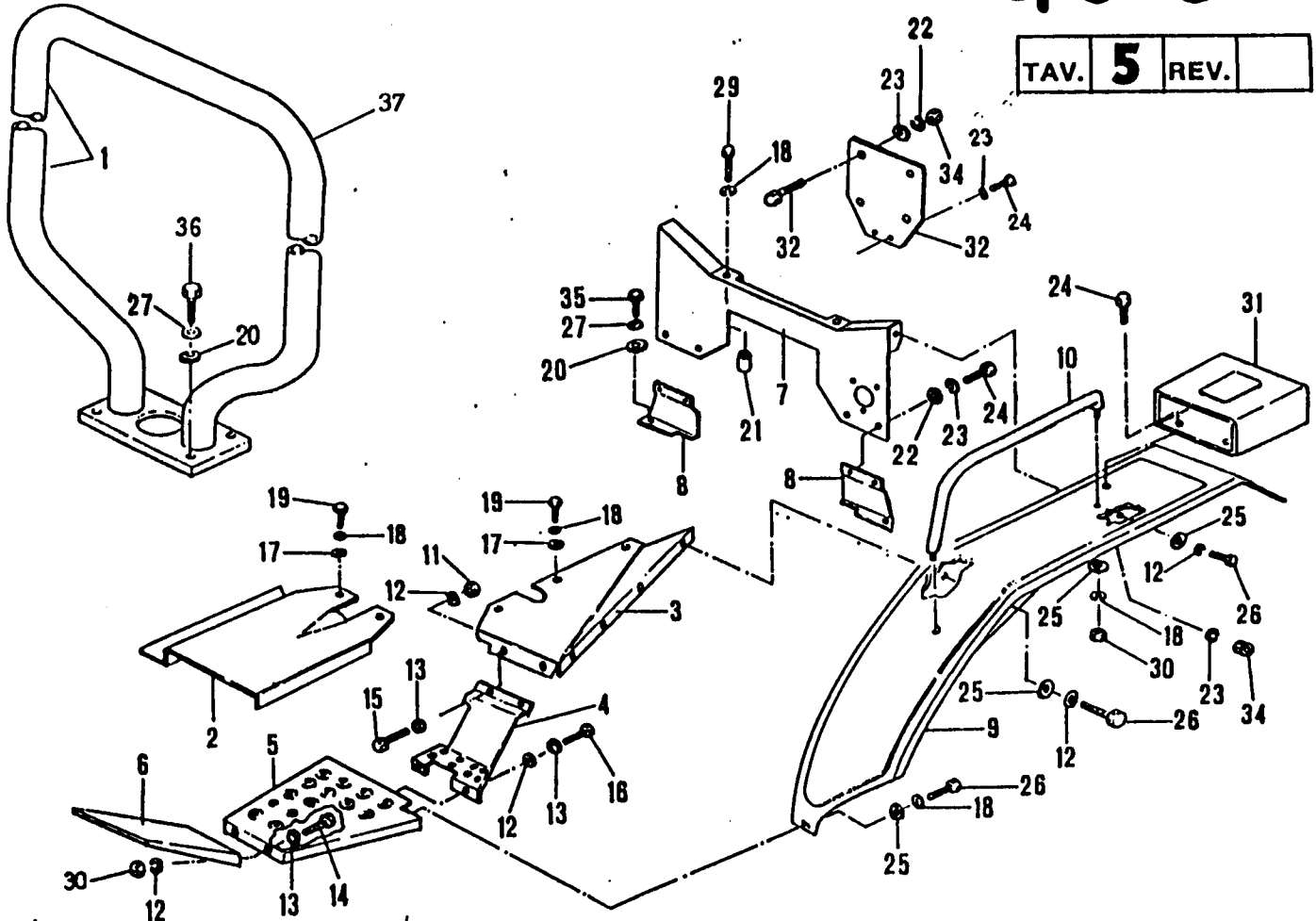

No. pezzo No. pièce No. pièce No. Bild No. pieza	No. di ordinazione Part No. No. de commande Bestell. - Nr. No. de pedido	No. pezzo No. pièce No. pièce No. Bild No. pieza	No. di ordinazione Part No. No. de commande Bestell. - Nr. No. de pedido	No. pezzo No. pièce No. pièce No. Bild No. pieza	No. di ordinazione Part No. No. de commande Bestell. - Nr. No. de pedido
1	15.0036.325	10	15.0036.297	27	84.3843.060
2	15.0036.298	11	81.4581.000	28	88.3879.000
3	15.0036.301	12	84.3643.060	29	88.3528.010
—	15.0036.300	13	84.3685.000	30	81.4644.000
4	15.0036.353	14	88.2870.000	31	15.0036.298
—	15.0036.354	15	88.2555.000	32	15.0036.326
5	15.0036.349	16	88.2488.000	33	88.2160.000
—	15.0036.350	17	84.3807.000	34	81.4548.000
6	15.0036.351	18	84.3755.000	35	86.3951.000
—	15.0036.352	19	88.3359.000	36	86.3879.050
—	15.0036.418	20	84.3901.050	37	15.0036.414 *
—	15.0036.417	21	84.3825.060		
7	15.0036.299	22	84.3605.010		
8	15.0036.302	23	84.3570.000		
—	15.0036.303	24	88.2097.010		
9	15.0036.304	25	84.3818.000		
—	15.0036.305	26	86.3208.000		

— 15.0036.572
— 15.0036.573

Con sollevatore anteriore
 With front lifter
 Avec relevage avant
 Mit vorderen Krallheber
 Con elevador delantero

* Arco di protezione omologato CEE
 * Safety frame CEE approved
 * Arceau de sécurité homologué par la CEE

Segnalazioni di validità
 Usage code
 Signalisations de validité
 Gültigkeitsvermerk
 Indicaciones de validez

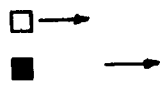

A9

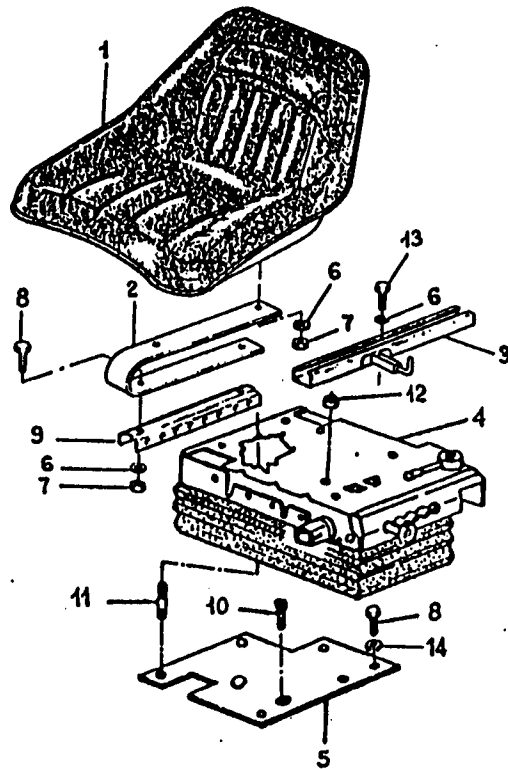

No. pezzo No. pièce No. pièce No. Bild No. pieza	No. di ordinazione Part No. No. de commande Bestell. - Nr. No. de pedido	No. pezzo No. pièce No. pièce No. Bild No. pieza	No. di ordinazione Part No. No. de commande Bestell. - Nr. No. de pedido	No. pezzo No. pièce No. pièce No. Bild No. pieza	No. di ordinazione Part No. No. de commande Bestell. - Nr. No. de pedido
1	45.0036.215				
2	45.0036.123 ▲				
3	45.0036.221 Δ *				
-	45.0036.217				
-	45.0036.218				
4	45.0036.219 Δ *				
5	45.0036.344				
6	84.3643.060				
7	81.4581.000				
8	86.2555.000				
9	45.0035.476 ▲				
10	86.2549.000				
11	83.8084.050 Δ *				
12	84.3696.000				
13	86.2474.010				
14	84.3685.000				

Molleggio normale

▲ Standard springs

Siege avec ressorts normal

A richiesta

* On request

Sur demande

Molleggio tipo "BOSTROM"

Δ Adjustable double springs

Siege mode "BOSTROM"

Segnalazioni di validità
tag code
signalisations de validité
Gültigkeitsvermerk
Indicaciones de validez

A10

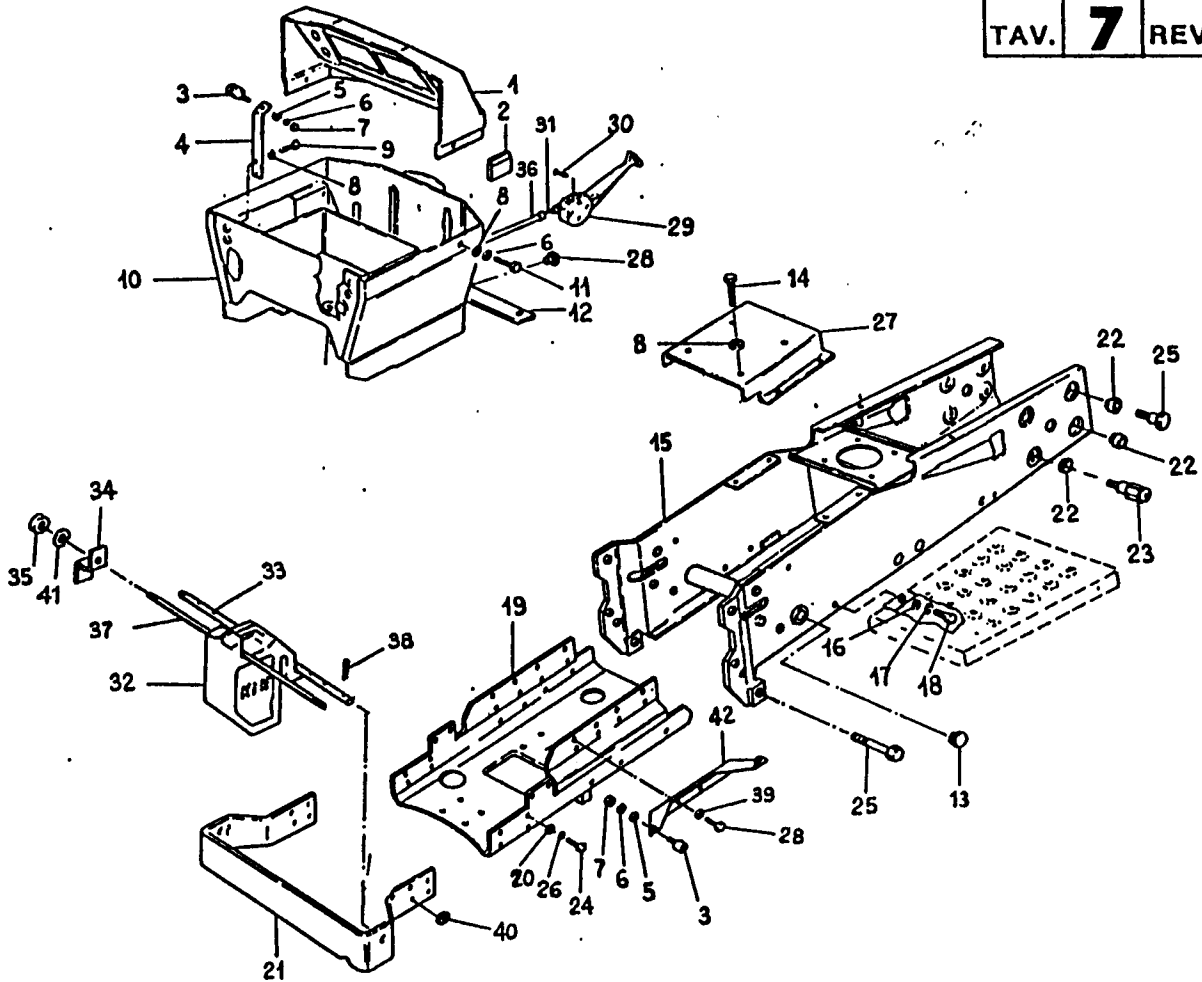

No. pezzo No. piece No. pièce No. Bild No. pieza	No. di ordinazione Part No. No. de commande Bestell. - Nr. No. de pedido	No. pezzo No. piece No. pièce No. Bild No. pieza	No. di ordinazione Part No. No. de commande Bestell. - Nr. No. de pedido	No. pezzo No. piece No. pièce No. Bild No. pieza	No. di ordinazione Part No. No. de commande Bestell. - Nr. No. de pedido
1	15.0038.129	18	86.3740.000	35	81.4642.000 *
2	19.0032.252	19	15.0038.450	36	85.7004.000
3	48.2252.000	20	84.3807.000	37	83.8920.110 *
4	15.0036.179	21	15.0038.497	38	85.1488.000 *
5	84.3649.000	22	84.4034.000	39	84.3859.000
6	84.3570.000	23	86.4182.000	40	84.3755.000
7	81.4548.000	24	86.3254.000	41	84.3807.000 *
8	84.3885.000	25	86.4181.000	42	45.0036.511 ↴
9	86.2670.000	28	84.3570.000	—	45.0036.512 ↴
10	15.0036.338	27	15.0036.186		
11	86.2097.010	28	86.3858.000		
12	15.0036.185	29	82.8029.070		
13	85.2652.000	30	86.2148.000		
14	86.2488.000	31	85.6152.000		
15	15.0038.424	32	15.0051.050 *		
16	84.3901.050	33	15.0051.100 *		
17	84.3843.060	34	15.0051.145 *		

Segnalazioni di validità
 Usage code
 Signalisations de validité
 Gültigkeitsvermerk
 Indicaciones de validez

* A richiesta
 On request
 Sur demande

A13

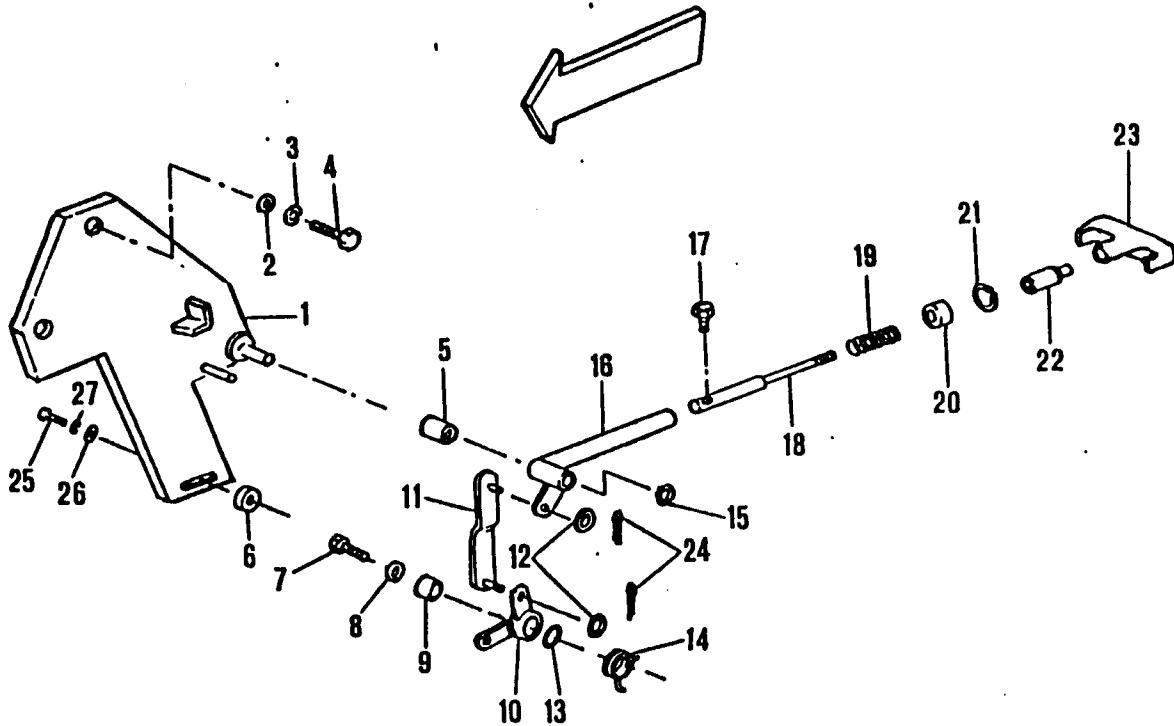

No. pezzo No. piece No. pièce No. Bild No. pieza	No. di ordinazione Part No. No. de commande Bestell. - Nr. No. de pedido	No. pezzo No. piece No. pièce No. Bild No. pieza	No. di ordinazione Part No. No. de commande Bestell. - Nr. No. de pedido	No. pezzo No. piece No. pièce No. Bild No. pieza	No. di ordinazione Part No. No. de commande Bestell. - Nr. No. de pedido
1	15.0036.341	15	80.1094.000		
2	84.3685.000	16	15.0036.340		
3	84.3643.060	17	86.2601.000		
4	86.2555.000	18	15.0036.363		
5	80.4051.000	19	83.1146.000		
6	84.3825.050	20	84.3809.020		
7	15.0036.119	21	80.1128.000		
8	84.3993.000	22	15.0036.364		
9	80.4052.000	23	83.7554.000		
10	15.0036.343	24	81.0505.000		
11	15.0036.342	25	86.3493.000		
12	84.3685.000	26	84.3807.000		
13	84.3813.000	27	84.3755.000		
14	83.1323.000				

A RICHIESTA
ON REQUEST
SUR DEMANDE

Segnalazioni di validità
Usage code
Signalisations de validité
Gültigkeitsvermerk
Indicaciones de validez

A14

40-3W

TAV. **8** REV.

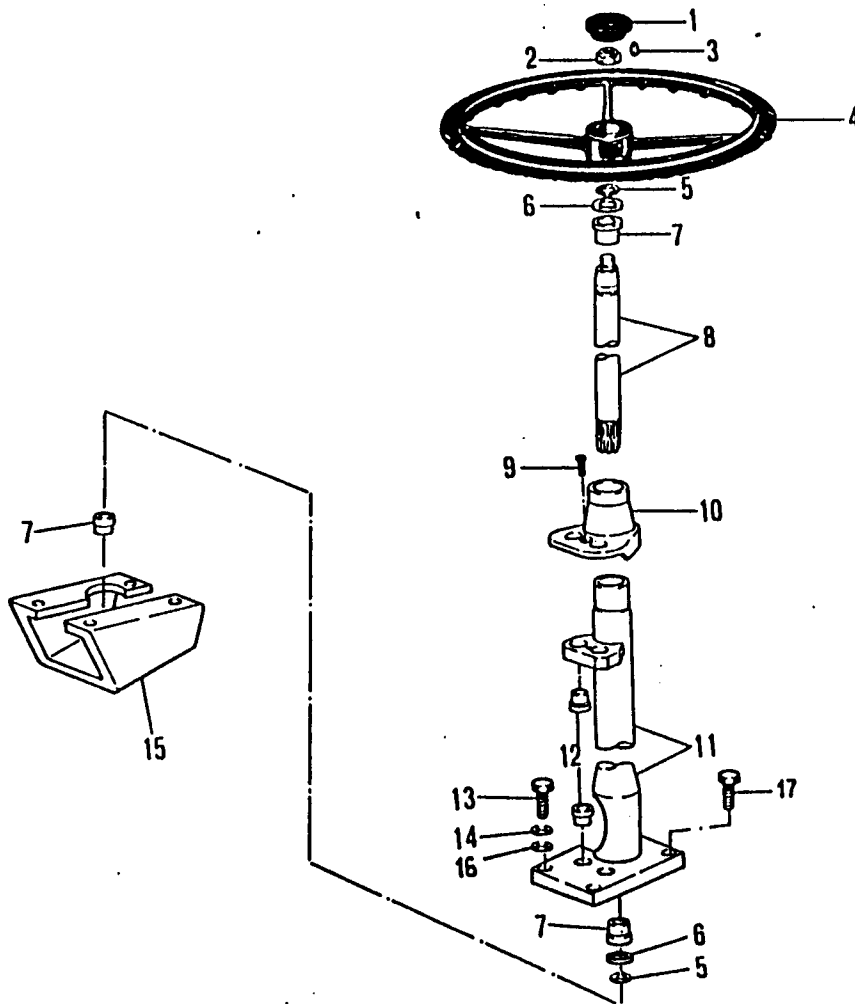

No. pezzo No. pièce No. piece No. Bild No. pieza	No. di ordinazione Part No. No. de commande Bestell. - Nr. No. de pedido	No. pezzo No. pièce No. piece No. Bild No. pieza	No. di ordinazione Part No. No. de commande Bestell. - Nr. No. de pedido	No. pezzo No. pièce No. piece No. Bild No. pieza	No. di ordinazione Part No. No. de commande Bestell. - Nr. No. de pedido
1	86.5024.020				
2	81.4790.010				
3	80.8480.050				
4	86.5024.010				
5	80.1185.000				
6	15.0030.218				
7	80.4421.000				
8	15.0030.275				
9	86.2212.000				
10	15.0030.269				
11	15.0030.274				
12	80.4079.000				
13	86.3359.010				
14	84.3755.000				
15	15.0030.272				
16	84.3807.000				
17	86.3276.000				

Segnalazioni di validità
Usage code
Signalisations de validité
Gültigkeitsvermerk
Indicaciones de validez

B2



MOD. 30-4W

TAV. 8 REV.

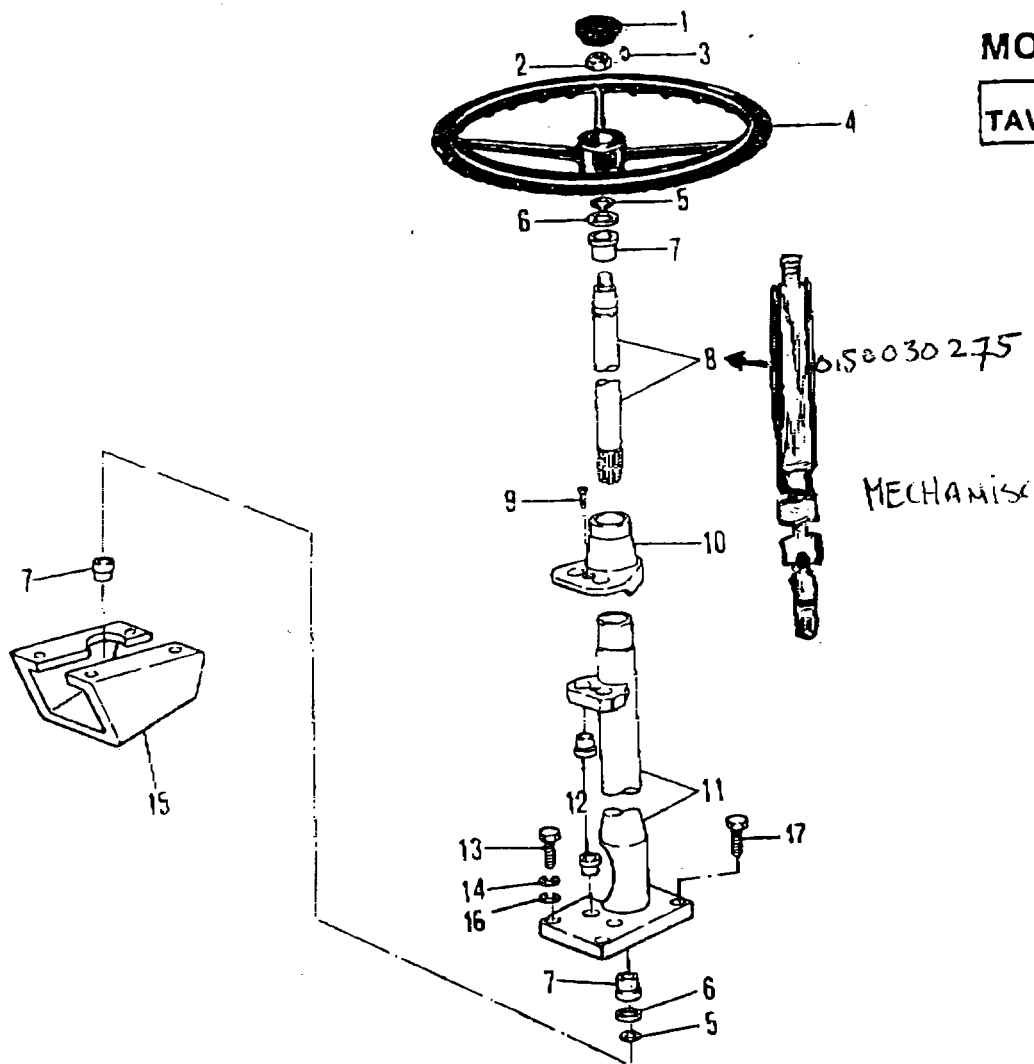

No. pezzo a. pièce c. pièce d. Bild e. pieza	No. di ordinazione Part No. No. de commande Bestell. - Nr. No. de pedido	No. pezzo No. pièce No. pièce No. Bild No. pieza	No. di ordinazione Part No. No. de commande Bestell. - Nr. No. de pedido	No. pezzo No. pièce No. pièce No. Bild No. pieza	No. di ordinazione Part No. No. de commande Bestell. - Nr. No. de pedido
1	86.5024.020				
2	81.4790.010				
3	80.6480.050				

40-3W

TAV. **9** REV.

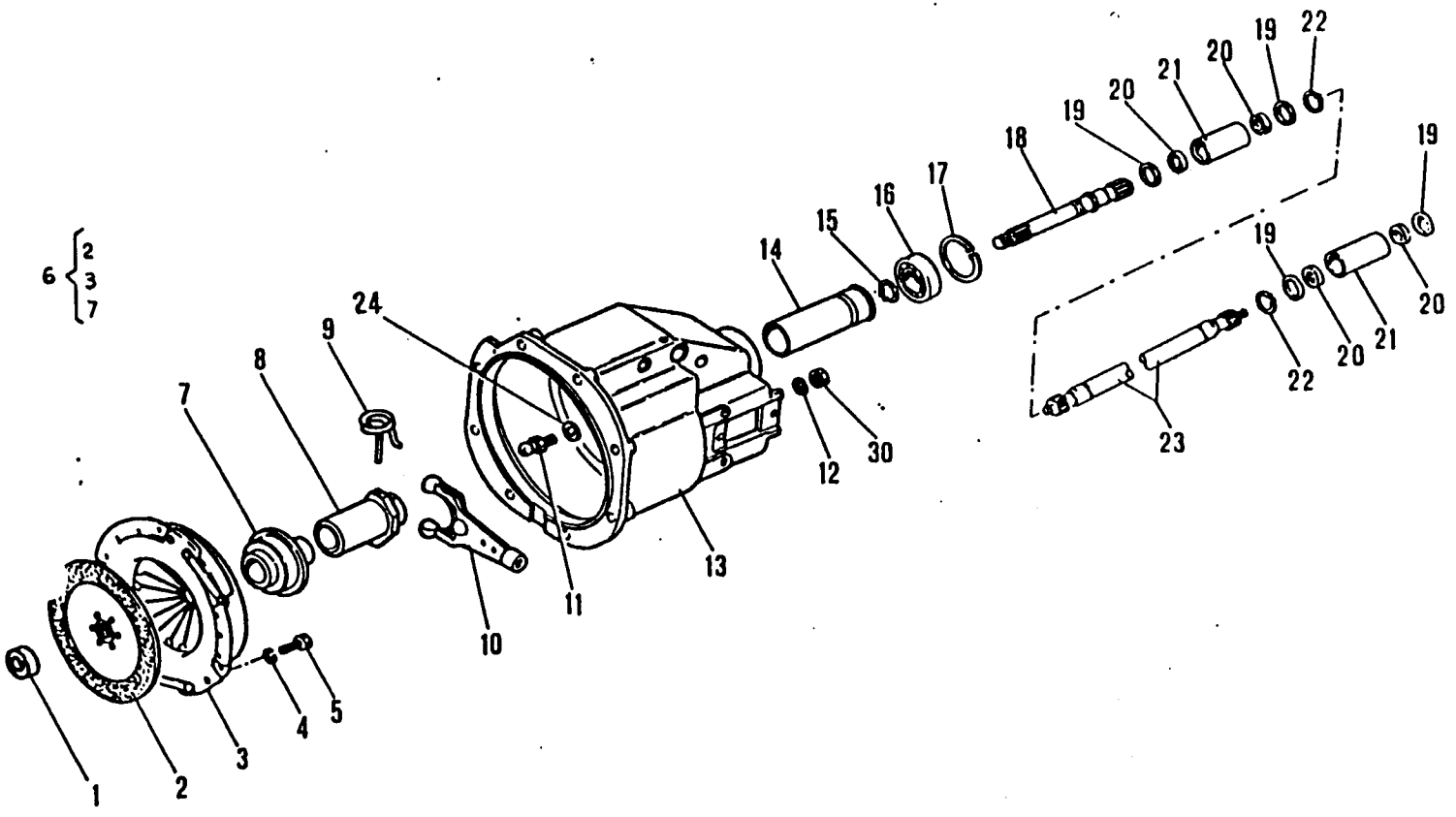

No. pezzo No. pièce No. pièce No. Bild No. pieza	No. di ordinazione Part No. No. de commande Bestell. - Nr. No. de pedido	No. pezzo No. pièce No. pièce No. Bild No. pieza	No. di ordinazione Part No. No. de commande Bestell. - Nr. No. de pedido	No. pezzo No. pièce No. pièce No. Bild No. pieza	No. di ordinazione Part No. No. de commande Bestell. - Nr. No. de pedido
1	81.2562.050	18	15.0016.114		
2	81.9160.020	19	84.4283.050		
3	81.9160.010	20	80.2087.000		
4	84.3570.000	21	15.0008.168		
5	86.2097.010	22	80.1180.000		
6	81.9160.001	23	15.0008.254 ○		
7	81.9160.031	—	15.0006.260 ●		
8	15.0016.115	24	84.3815.010		
9	81.9180.080				
10	15.0016.108				
11	15.0016.110				
12	84.3755.000				
13	15.0016.057				
14	15.0016.111				
15	80.1185.000				
16	81.2728.000				
17	80.1400.000				

Segnalazioni di validità
Usage code
Signalisations de validité
Gültigkeitsvermerk
Indicaciones de validez

Frizione semplice
Single plate clutch
Monodisque embrayage
Einscheibe Kupplung
Enbrague monodisco

○ Con superiduttore
With gear splitter
Avec supervariator
● Senza superiduttore
Without gear splitter
Sans supervariator

B5

40-3W

TAV. **10** REV.

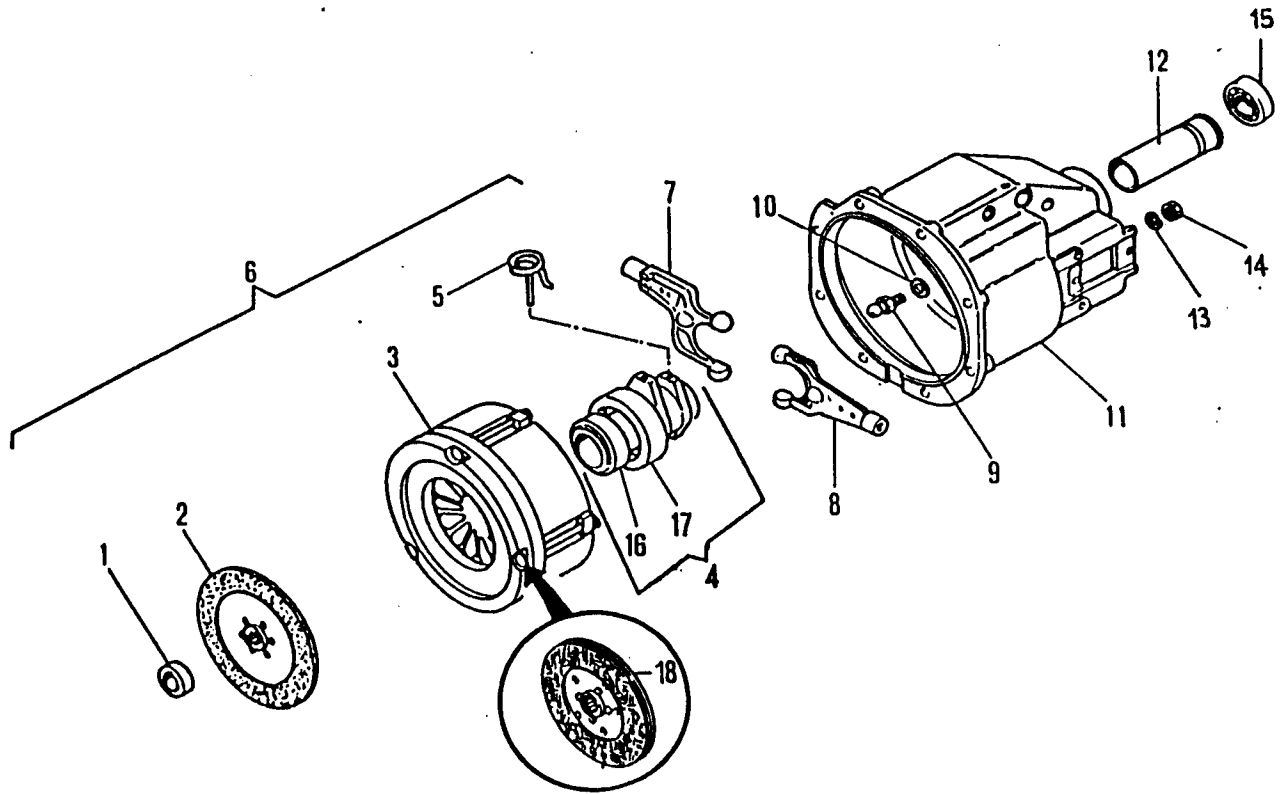

No. pezzo No. pièce No. pièce No. Bild No. pieza	No. di ordinazione Part No. No. de commande Bestell. - Nr. No. de pedido	No. pezzo No. pièce No. pièce No. Bild No. pieza	No. di ordinazione Part No. No. de commande Bestell. - Nr. No. de pedido	No. pezzo No. pièce No. pièce No. Bild No. pieza	No. di ordinazione Part No. No. de commande Bestell. - Nr. No. de pedido
1	81.2562.050	18	81.9180.030		
2	81.9180.040				
3	81.9180.090				
4	81.9180.050				
5	81.9180.080				
6	81.9180.000				
7	15.0016.109				
8	15.0016.108				
9	15.0016.110				
10	84.3815.010				
11	15.0016.057				
12	15.0016.111				
13	84.3755.000				
14	81.4632.000				
15	81.2836.000				
16	81.9180.060				
17	81.9180.070				

Doppia frizione
Double clutch
Embrayage double
Zweifachkupplung
Embrague doble

Segnalazioni di validità
Usage code
Signalisations de validité
Gültigkeitsvermerk
Indicaciones de validez

B6

40-3W

TAV. **11** REV.

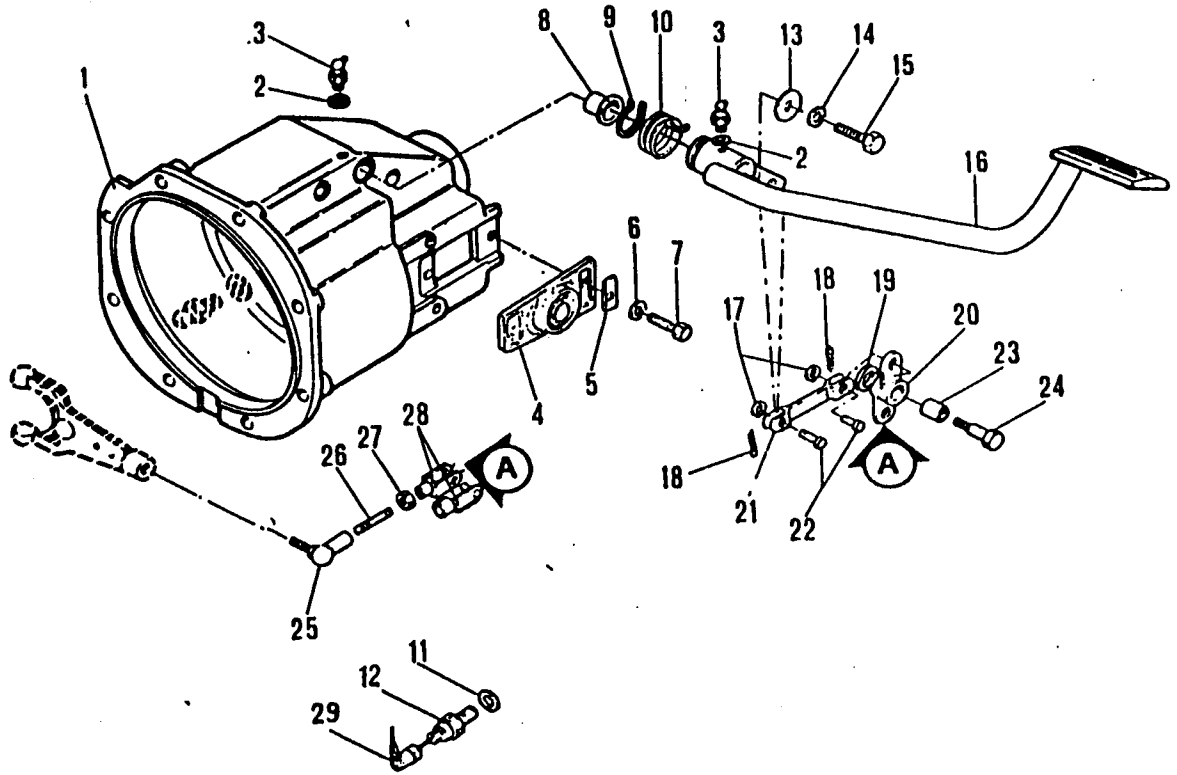

No. pezzo No. pièce No. pièce No. Bild No. pieza	No. di ordinazione Part No. No. de commande Bestell. - Nr. No. de pedido	No. pezzo No. pièce No. pièce No. Bild No. pieza	No. di ordinazione Part No. No. de commande Bestell. - Nr. No. de pedido	No. pezzo No. pièce No. pièce No. Bild No. pieza	No. di ordinazione Part No. No. de commande Bestell. - Nr. No. de pedido
1	15.0016.057	18	81.0505.010		
2	82.4022.000	19	84.3815.000		
3	82.6039.000	20	15.0038.339		
4	15.0016.106	21	15.0038.337		
5	15.0016.107	22	83.5520.150		
6	84.3570.000	23	80.4052.000		
7	86.2097.010	24	15.0038.119		
8	80.4216.000	25	81.1900.000		
9	80.1245.000	26	15.0038.120		
10	83.1367.050	27	81.4569.000		
11	84.4030.000	28	86.0058.000		
12	82.5117.000	29	82.5117.010		
13	84.3708.110				
14	84.3643.060				
15	86.2488.000				
16	15.0038.527				
17	84.3813.000				

Segnalazioni di validità
Usage code
Signalisations de validité
Gültigkeitsvermerk
Indicaciones de validez

B7

40-3W

TAV. **12** REV.

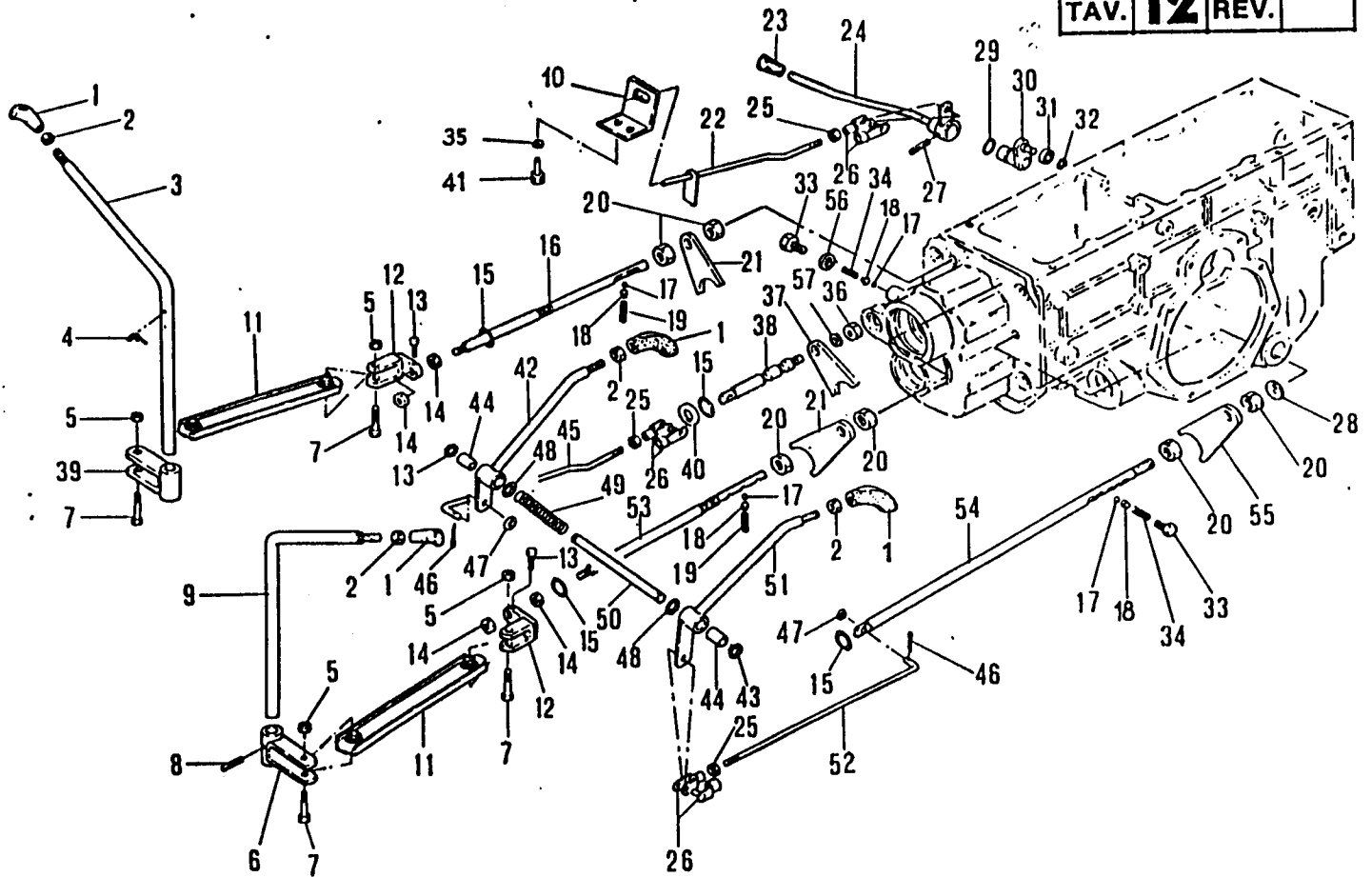

No. pezzo No. pièce No. pièce No. Bild No. pieza	No. di ordinazione Part No. No. de commande Bestell. - Nr. No. de pedido	No. pezzo No. pièce No. pièce No. Bild No. pieza	No. di ordinazione Part No. No. de commande Bestell. - Nr. No. de pedido	No. pezzo No. pièce No. pièce No. Bild No. pieza	No. di ordinazione Part No. No. de commande Bestell. - Nr. No. de pedido
1	83.7532.010	20	01.0001.319	39	15.0006.252
2	81.4629.020	21	15.0008.180	40	84.4045.000
3	15.0006.210	22	15.0036.282	41	86.3206.000
4	15.0008.212	23	83.7534.080	42	15.0036.164
5	81.4585.000	24	15.0036.368	43	80.1050.000
6	15.0008.207	25	81.4581.000	44	80.4015.000
7	86.2847.000	26	86.0060.000	45	15.0036.365
8	85.1260.030	27	85.1347.000	46	81.0510.010
9	15.0008.211	28	85.2613.000	47	84.3685.000
10	15.0036.171	29	80.3217.040	48	84.3807.000
11	15.0008.208	30	15.0006.130	49	83.1147.000
12	15.0008.224 ○	31	81.2502.000	50	15.0036.168
—	15.0006.192 ●	32	80.1022.000	51	15.0036.165
14	81.4627.000	33	86.3108.050	52	15.0036.170
15	80.3179.050	34	83.1013.010	53	15.0006.181
16	15.0008.182	35	84.3755.000	54	15.0006.183
17	84.7432.000	36	81.4689.020	55	15.0008.128
18	47.1560.048	37	15.0008.222	56	84.3771.000
19	83.1014.085	38	15.0008.221	57	84.3843.060

Segnalazioni di validità
Usage code
Signalisations de validité
Gültigkeitsvermerk
Indicaciones de validez

○ Con superiduttore
With gear splitter
Avec supervariator

● Senza superiduttore
Without gear splitter
Sans supervariator

B10

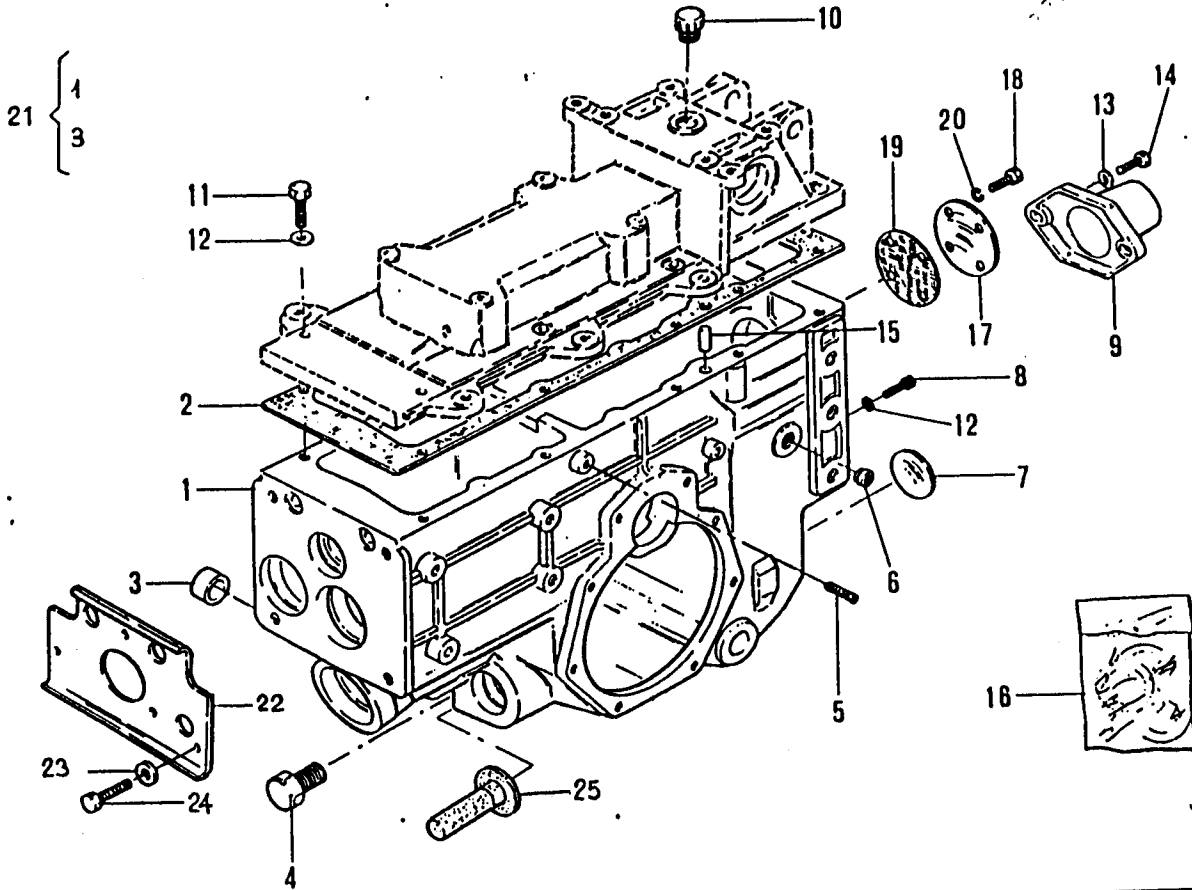

No. pezzo No. pièce No. pièce No. Bild No. pieza	No. di ordinazione Part No. No. de commande Bestell. - Nr. No. de pedido	No. pezzo No. pièce No. pièce No. Bild No. pieza	No. di ordinazione Part No. No. de commande Bestell. - Nr. No. de pedido	No. pezzo No. pièce No. pièce No. Bild No. pieza	No. di ordinazione Part No. No. de commande Bestell. - Nr. No. de pedido
1	15.0006.051	18	88.2097.010		
2	15.0006.148	19	15.0006.229		
3	19.0005.255	20	84.3570.000		
4	85.2628.000	21	15.0006.052		
5	86.3672.010	22	15.0006.184 ○		
6	85.3527.005	23	84.3643.060 ○		
7	85.2764.000	24	86.2488.000 ○		
8	86.3212.000	25	15.0006.204		
9	15.0006.203				
10	85.2629.000				
11	86.3328.000				
12	84.3755.000				
13	84.3807.000				
14	86.3254.000				
15	85.1411.000				
16	15.0006.261				
17	15.0006.228				

Segnalazioni di validità
Usage code
Signalisations de validité
Gültigkeitsvermerk
Indicaciones de validez

○ { Senza superiduttore
Without gear splitter
Sans supervariator

B12

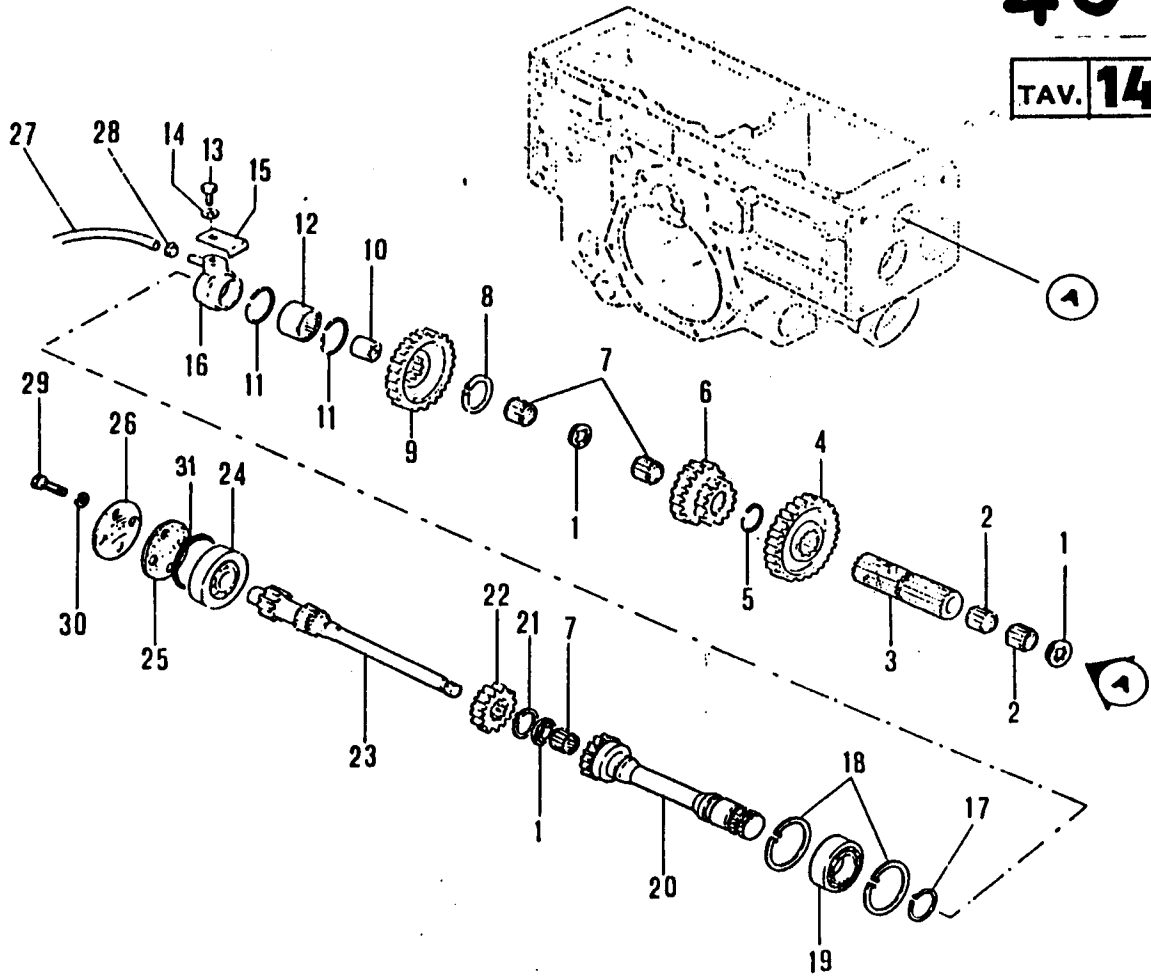

No. pezzo No. pièce No. pièce No. Bild No. pieza	No. di ordinazione Part No. No. de commande Bestell. - Nr. No. de pedido	No. pezzo No. pièce No. pièce No. Bild No. pieza	No. di ordinazione Part No. No. de commande Bestell. - Nr. No. de pedido	No. pezzo No. pièce No. pièce No. Bild No. pieza	No. di ordinazione Part No. No. de commande Bestell. - Nr. No. de pedido
1	15.0006.199	18	80.1400.000		
2	81.2599.085	19	81.2837.000		
3	15.0006.232	20	15.0006.116		
4	15.0006.171	21	80.1244.030		
5	80.0059.050	22	15.0006.154		
6	15.0006.172	23	15.0006.228		
7	81.2599.090	24	81.2778.000		
8	80.1253.000	25	15.0006.229		
9	15.0006.233	26	15.0006.228		
10	15.0006.102	27	25.6612.908 (mm. 110)		
11	80.0064.050	28	81.7512.000		
12	81.2817.000	29	88.2059.010		
13	88.2446.000	30	84.3570.000		
14	84.3643.060	31	85.0130.000 (mm. 0,2)		
15	15.0006.205	—	85.0130.010 (mm. 0,3)		
16	15.0006.206				
17	80.1264.000				

Segnalazioni di validità
 Usage code
 Signalements de validité
 Gültigkeitsvermerk
 Indicaciones de validez

C1

40-3W

TAV. **15** REV.

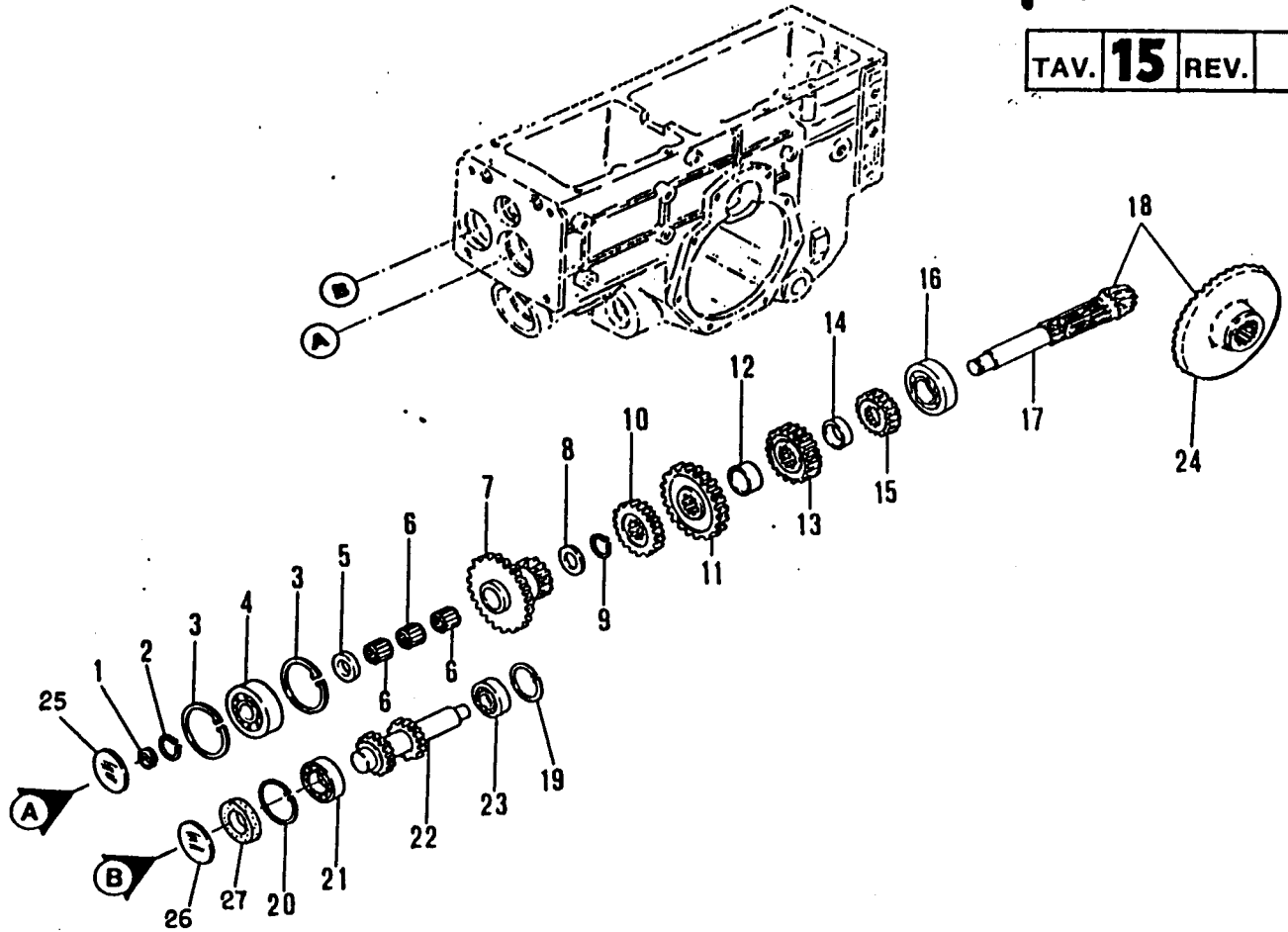

No. pezzo No. pièce No. Bild No. pieza	No. di ordinazione Part No. No. de commande Bestell. - Nr. No. de pedido	No. pezzo No. pièce No. Bild No. pieza	No. di ordinazione Part No. No. de commande Bestell. - Nr. No. de pedido	No. pezzo No. pièce No. Bild No. pieza	No. di ordinazione Part No. No. de commande Bestell. - Nr. No. de pedido
1	80.0517.000	18	15.0006.244		
2	80.1185.000	19	80.1342.000		
3	80.1422.000	20	80.1380.000		
4	81.2659.050	21	81.2745.000		
5	84.4210.060	22	15.0006.178		
6	81.2689.000	23	81.2594.000		
7	15.0006.175	24	15.0011.114		
8	84.4378.010	25	85.2795.050		
9	80.1229.000	26	85.2770.000		
10	15.0006.241	27	80.2423.010		
11	15.0006.176				
12	84.4446.000				
13	15.0006.177				
14	84.4444.000				
15	15.0006.234				
16	81.2783.020				
17	15.0006.243				

Segnalazioni di validità
 Usage code
 Signalisations de validité
 Gültigkeitsvermerk
 Indicaciones de validez

C2

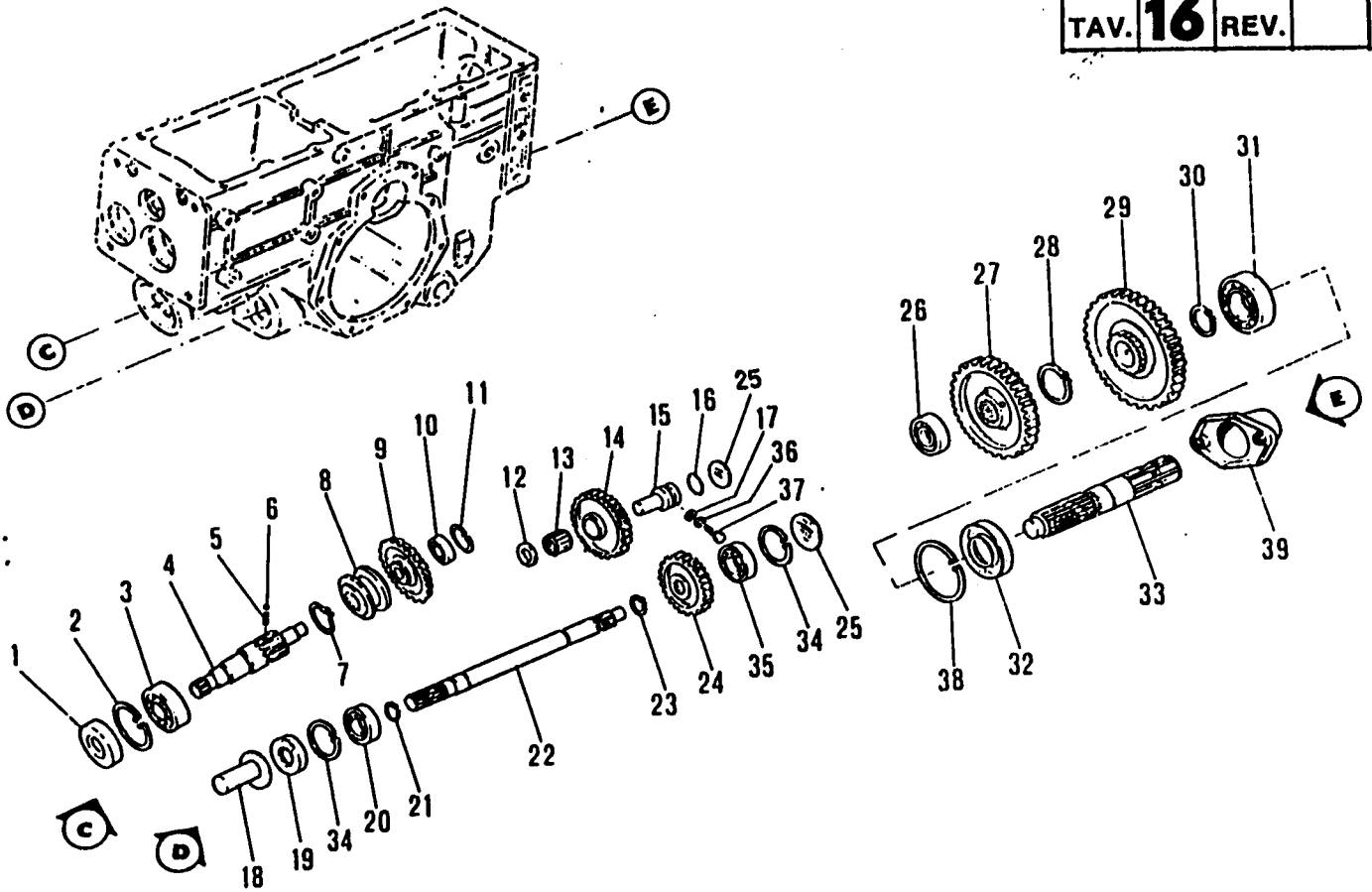

No. pezzo No. pièce No. pièce No. Bild No. pieza	No. di ordinazione Part No. No. de commande Bestell. - Nr. No. de pedido	No. pezzo No. pièce No. pièce No. Bild No. pieza	No. di ordinazione Part No. No. de commande Bestell. - Nr. No. de pedido	No. pezzo No. pièce No. pièce No. Bild No. pieza	No. di ordinazione Part No. No. de commande Bestell. - Nr. No. de pedido
1	80.2104.000	18	15.0006.204	35	81.2594.000
2	80.1400.000	19	80.2082.000	36	84.3643.060
3	81.2725.000	20	81.2637.000	37	86.2475.050
4	15.0006.179	21	80.1149.000	38	80.1422.000
5	83.1013.010	22	15.0006.188	39	15.0006.203
6	84.7432.000	23	80.1138.000		
7	80.1244.030	24	15.0006.123		
8	15.0006.121	25	85.2784.000		
9	15.0006.242	26	81.2709.000		
10	81.2570.000	27	15.0006.118		
11	80.1265.000	28	80.1253.000		
12	84.4125.000	29	15.0006.227		
13	81.2599.090	30	80.1284.000		
14	15.0006.124	31	81.2846.000		
15	15.0006.125	32	80.2182.000		
16	80.3242.000	33	15.0006.117		
17	84.3680.000	34	80.1342.000		

Segnalazioni di validità
 Usage code
 Signalisations de validité
 Gültigkeitsvermerk
 Indicaciones de validez

C3

40-3W

TAV. 17 REV.

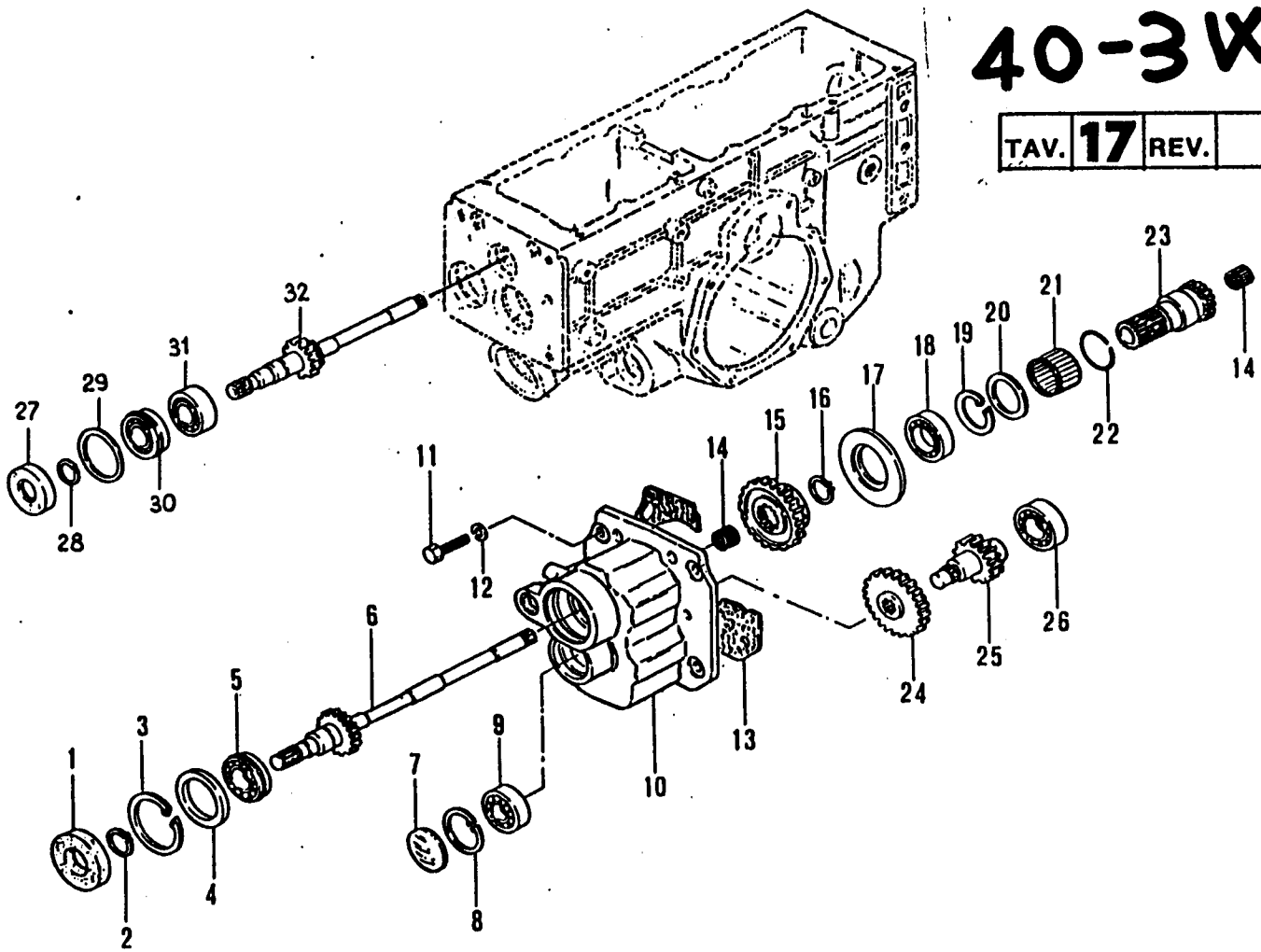

No. pezzo No. piece No. pièce No. Bild No. pieza	No. di ordinazione Part No. No. de commande Bestell. - Nr. No. de pedido	No. pezzo No. piece No. pièce No. Bild No. pieza	No. di ordinazione Part No. No. de commande Bestell. - Nr. No. de pedido	No. pezzo No. piece No. pièce No. Bild No. pieza	No. di ordinazione Part No. No. de commande Bestell. - Nr. No. de pedido
1	80.2127.010	18	81.2837.000		
2	80.1241.000	19	80.1400.000		
3	80.1422.000	20	84.4554.050		
4	19.0005.260	21	81.2921.090		
5	81.2750.000	22	80.0068.000		
6	15.0008.245	23	15.0008.246		
7	85.2768.000	24	15.0008.218		
8	80.1368.000	25	15.0008.216		
9	81.2646.000	26	81.2749.000		
10	15.0008.053	27	80.2104.000 ●		
11	86.4200.000	28	80.1185.000 ●		
12	84.3921.030	29	84.4570.000 ●		
13	15.0008.220	30	81.2709.000 ●		
14	81.2599.090	31	81.2707.000 ●		
15	15.0006.217	32	15.0006.169 ●		
16	80.1264.000				
17	15.0008.219				

Segnalazioni di validità
Usage code
Signalisations de validité
Gültigkeitsvermerk
Indicaciones de validez

Frizione semplice
Single plate clutch
Monodisque embrayage
Einscheibe Kupplung
Enbrague monodisco

● Senza superiduttore
Without gear splitter
Sans supervariator

C5

40-3W

TAV. 18 REV.

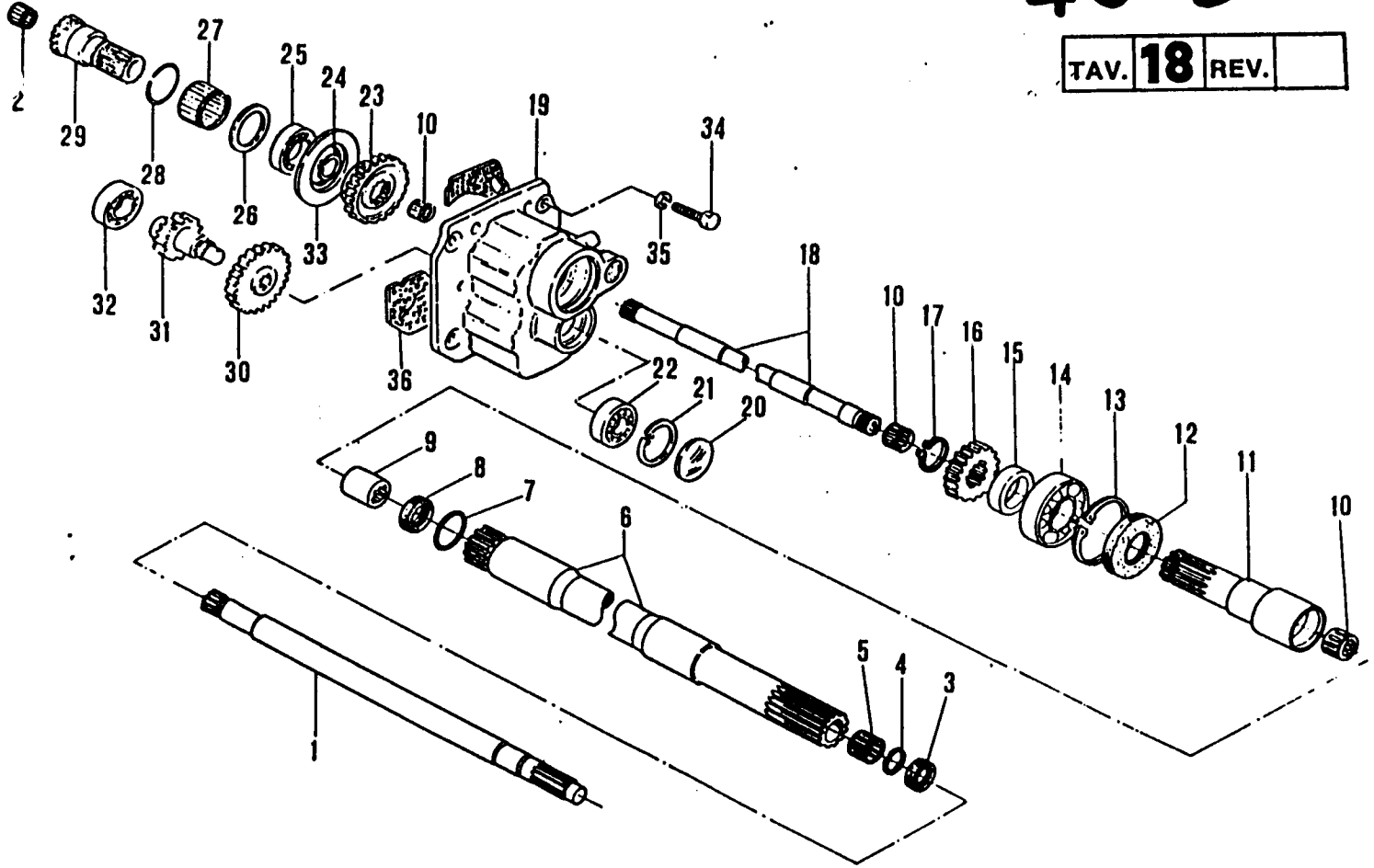

No. pezzo No. pièce No. pièce No. Bild No. pieza	No. di ordinazione Part No. No. de commande Bestell. - Nr. No. de pedido	No. pezzo No. pièce No. pièce No. Bild No. pieza	No. di ordinazione Part No. No. de commande Bestell. - Nr. No. de pedido	No. pezzo No. pièce No. pièce No. Bild No. pieza	No. di ordinazione Part No. No. de commande Bestell. - Nr. No. de pedido
1	15.0006.251	18	15.0006.249	35	84.3921.030
2	81.2599.090	19	15.0006.053	36	15.0006.220
3	80.2052.050	20	85.2766.000		
4	80.0047.050	21	80.1368.000		
5	81.2599.087	22	81.2846.000		
6	15.0006.250	23	15.0006.217		
7	80.3253.000	24	80.1264.000		
8	80.2059.000	25	81.2837.000		
9	15.0006.102	26	84.4554.050		
10	81.2599.090	27	81.2921.090		
11	15.0006.248	28	80.0066.000		
12	80.2205.060	29	15.0006.246		
13	80.1422.000	30	15.0006.218		
14	81.2846.000	31	15.0006.218		
15	84.4510.000	32	81.2749.000		
16	15.0006.247	33	15.0006.219		
17	80.1253.000	34	86.4200.000		

Doppla frizione
 Double clutch
 Embrayage double
 Zweifachkupplung
 Embrague doble

Segnalazioni di validità
 Usage code
 Signallsations de validité
 Gültigkeitsvermerk
 Indicaciones de validez

C6

40-3W

TAV. 19 REV.

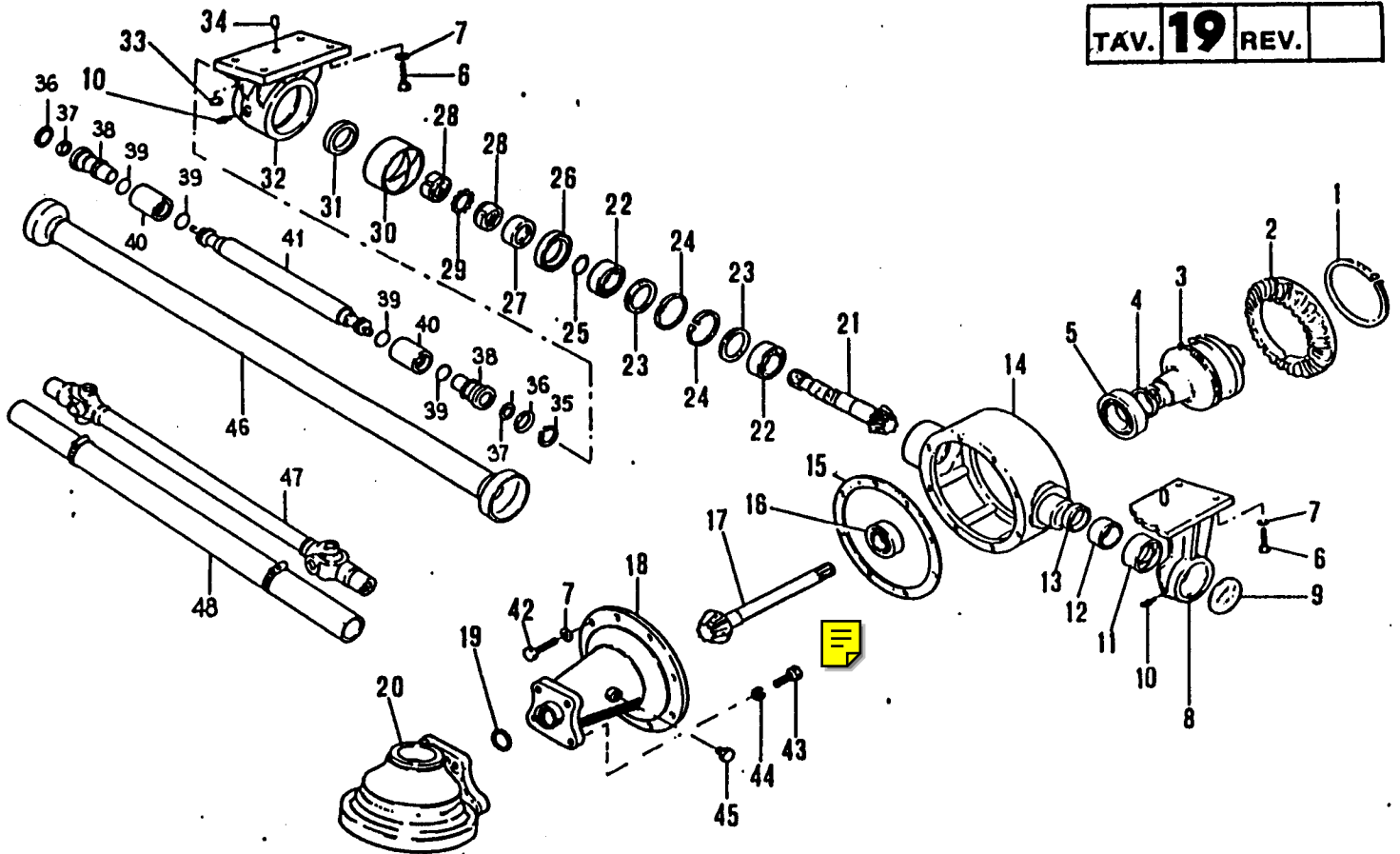

No. pezzo No. pièce No. piece No. Bild No. pieza	No. di ordinazione Part No. No. de commande Bestell.-Nr. No. de pedido	No. pezzo No. pièce No. piece No. Bild No. pieza	No. di ordinazione Part No. No. de commande Bestell.-Nr. No. de pedido	No. pezzo No. pièce No. piece No. Bild No. pieza	No. di ordinazione Part No. No. de commande Bestell.-Nr. No. de pedido
1	80.1443.000	17	15.0023.150	32	15.0023.064
2	15.0023.107	—	15.0023.151	33	84.3809.000
3	15.0023.110	18	15.0023.078	34	85.1411.000
4	85.0100.000 (0,2 mm.)	—	15.0023.079	35	80.1160.000
—	85.0100.010 (0,3 mm.)	19	80.3282.000	36	84.4283.050
5	81.2892.000	20	15.0023.080	37	80.2087.000 ■
6	88.3275.000	21	15.0023.137	38	15.0006.282 ■
7	84.3755.050	22	81.2705.000	39	80.3245.050 ■
8	15.0023.078	23	84.4525.000	40	15.0006.283 ■
9	85.2770.000	24	80.1342.010	41	15.0006.288 ■
10	82.6016.000	25	80.3205.000	42	88.3275.000
11	80.4471.000	26	80.2186.000	43	84.3927.050
12	80.4469.000	27	19.0005.228	44	88.4200.000
13	80.3285.000	28	82.1020.000	45	85.2628.000
14	15.0023.077	29	84.4368.000	46	15.0006.290 ■
15	15.0023.114	30	80.4480.000	47	15.0006.267 □
16	81.2745.000	31	80.3288.030	48	15.0006.291 []

Segnalazioni di validità
Usage code
Signalisations de validité
Gültigkeitsvermerk
Indicaciones de validez



C9

40-3W

TAV. **20** REV.

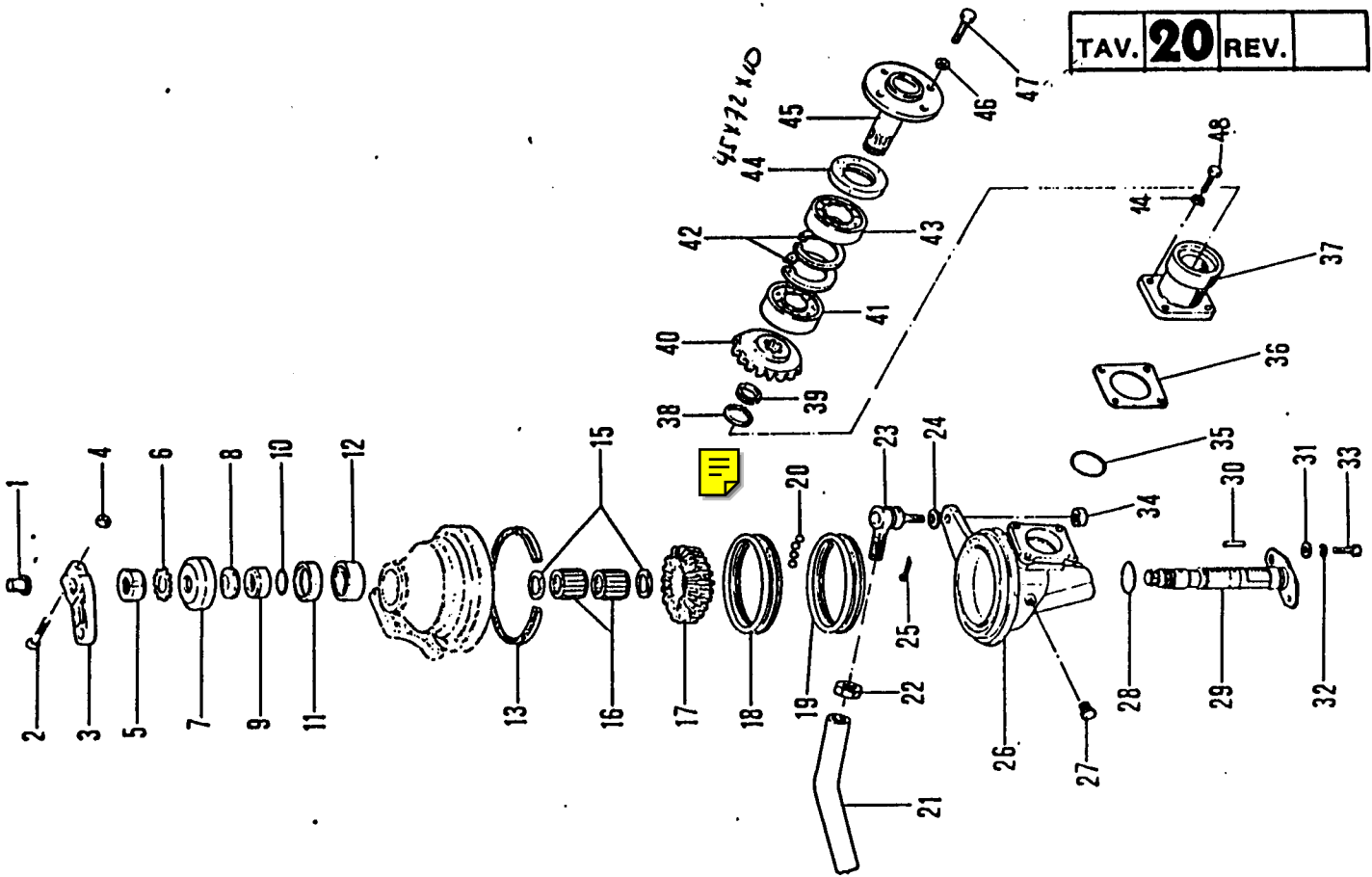

No. pezzo No. pièce No. pièce No. Bild No. pieza	No. di ordinazione Part No. No. de commande Bestell. - Nr. No. de pedido	No. pezzo No. pièce No. pièce No. Bild No. pieza	No. di ordinazione Part No. No. de commande Bestell. - Nr. No. de pedido	No. pezzo No. pièce No. pièce No. Bild No. pieza	No. di ordinazione Part No. No. de commande Bestell. - Nr. No. de pedido
1	49.8000.115	18	15.0023.162	34	81.4785.000
2	86.3990.000	19	15.0023.163	35	80.3287.050
3	15.0023.159	20	84.7462.000	36	85.0180.000
4	81.4717.050	21	15.0023.181	37	15.0023.075
5	82.1020.000	22	81.4771.000	38	80.1275.000
6	84.4368.000	23	15.0023.160	39	80.0525.000
7	15.0023.130	24	84.3801.050	40	15.0023.152
8	83.1835.000	25	81.0555.010	41	81.2778.000
9	15.0023.129	26	15.0023.073	42	80.1422.000
10	80.3207.000	—	15.0023.074	43	81.2846.000
11	80.2186.000	27	85.2588.000	44	80.2205.060
12	81.2747.000	28	80.3206.000	45	15.0023.105
13	80.2800.050	29	15.0023.158	46	84.3843.060
14	84.3755.050	30	85.1438.000	47	86.3684.060
15	84.4470.030	31	84.3775.000	48	86.3253.000
16	81.2785.050	32	84.3807.020		
17	15.0023.153	33	86.3333.000		

Segnalazioni di validità
Usage code
Signalisations de validité
Gültigkeitsvermerk
Indicaciones de validez

C10

40-3W

TAV. **21** REV.

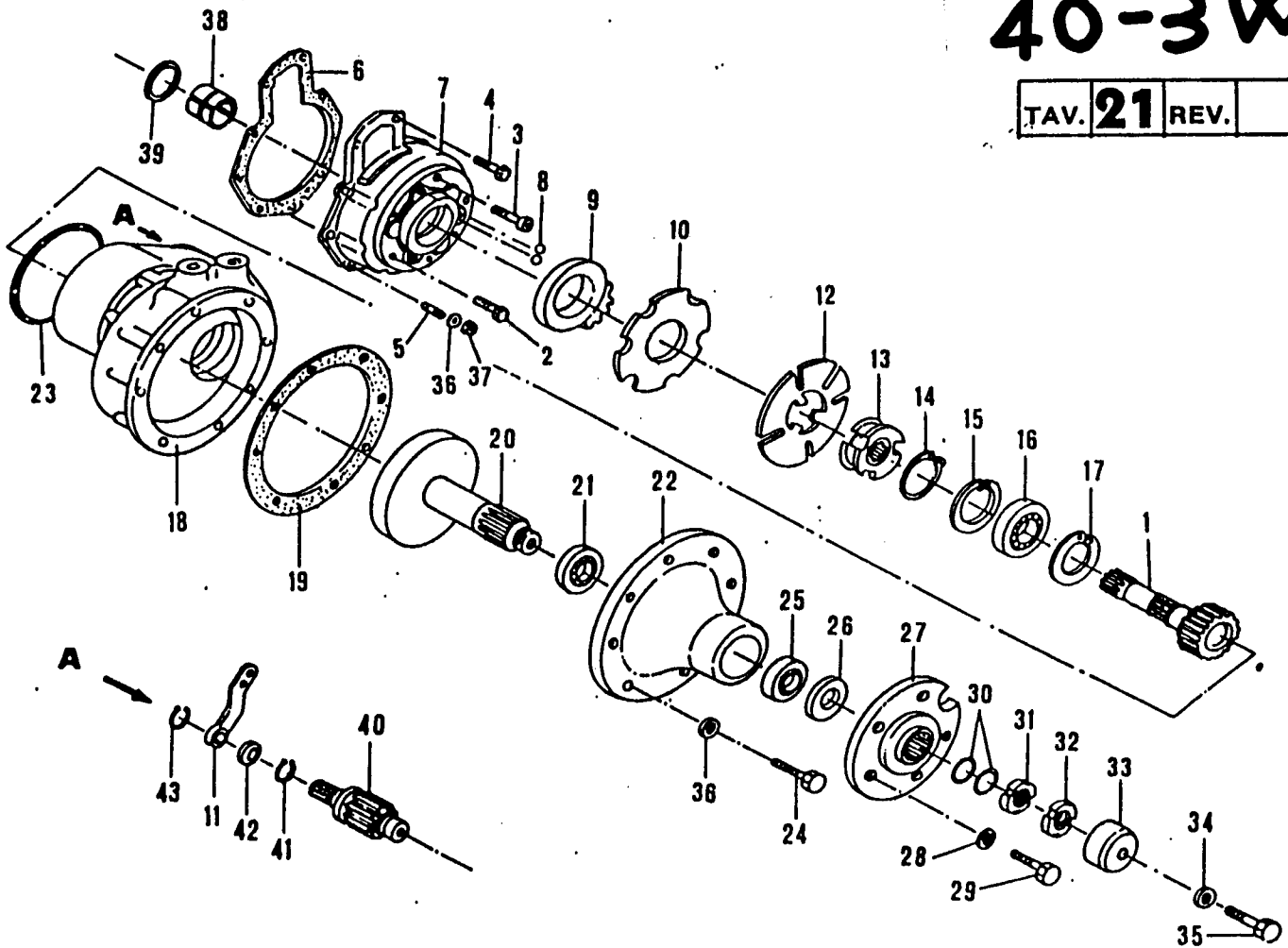

No. pezzo No. pièce No. pièce No. Bild No. pieza	No. di ordinazione Part No. No. de commande Bestell. - Nr. No. de pedido	No. pezzo No. pièce No. pièce No. Bild No. pieza	No. di ordinazione Part No. No. de commande Bestell. - Nr. No. de pedido	No. pezzo No. pièce No. pièce No. Bild No. pieza	No. di ordinazione Part No. No. de commande Bestell. - Nr. No. de pedido
1	15.0011.118	17	80.1455.000	34	84.4023.010
2	86.4172.005	18	15.0011.058	35	86.4342.010
3	86.4165.000	19	15.0011.122	36	84.3755.000
4	86.3301.000	20	15.0011.117 <input type="checkbox"/>	37	81.4625.000
5	83.8385.000	21	81.2943.000 <input type="checkbox"/>	38	80.4458.000
6	15.0011.105	22	15.0011.059 <input type="checkbox"/>	39	80.0060.000
7	15.0011.057	23	80.3380.000	40	15.0011.121
—	15.0011.056	24	86.3328.000	41	80.1342.000
8	84.7470.000	25	81.2942.000	42	80.2121.000
9	15.0011.123	26	80.2258.060	43	80.1155.000
10	82.3321.010	27	15.0011.118	20	15.0041.131 <input checked="" type="checkbox"/>
11	15.0020.111	28	84.3921.030	21	81.2975.200 <input checked="" type="checkbox"/>
12	82.3321.000	29	86.4192.000	22	45.0041.064 <input checked="" type="checkbox"/>
13	15.0011.124	30	80.3259.000		
14	80.0072.000	31	82.1055.000		
15	80.1353.000	32	84.4538.000		
16	81.2960.000	33	15.0011.126		



Segnalazioni di validità
Usage code
Signalisations de validité
Gültigkeitsvermerk
Indicaciones de validez

C13

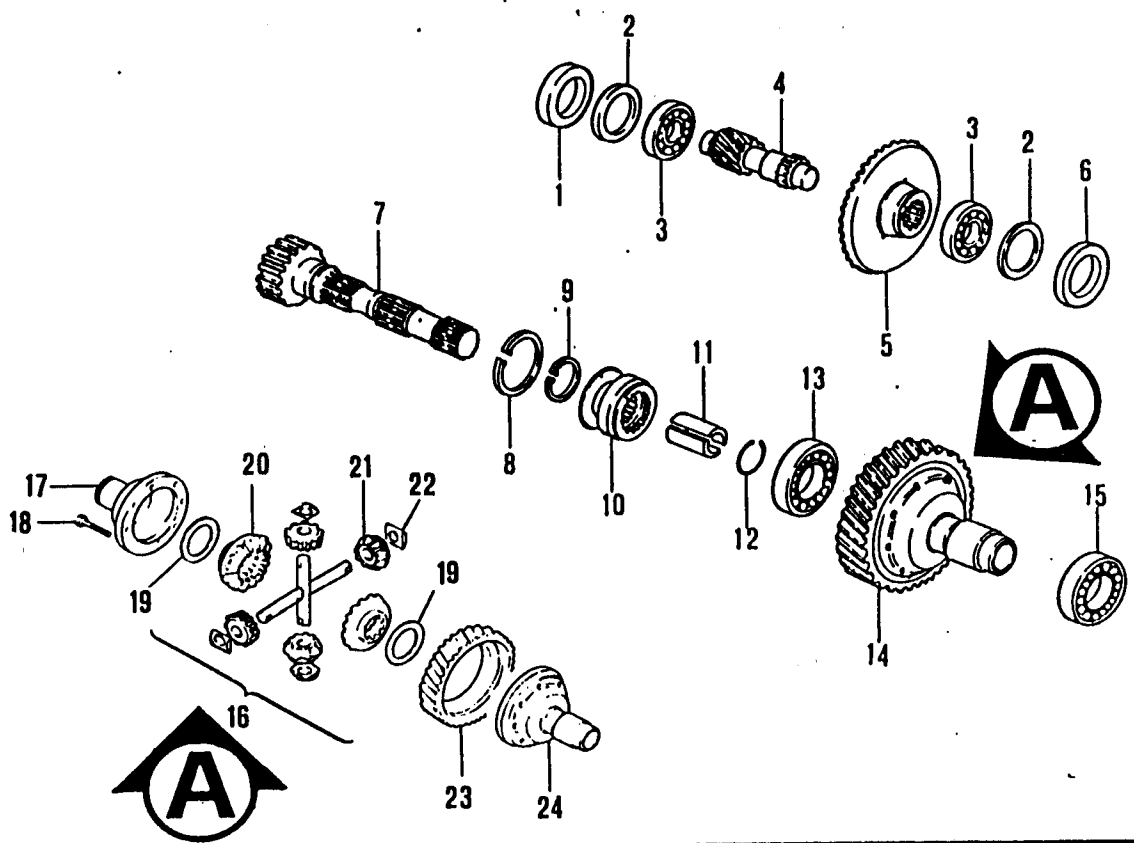

No. pezzo No. pièce No. Bild No. pieza	No. di ordinazione Part No. No. de commande Bestell. - Nr. No. de pedido	No. pezzo No. pièce No. Bild No. pieza	No. di ordinazione Part No. No. de commande Bestell. - Nr. No. de pedido	No. pezzo No. pièce No. Bild No. pieza	No. di ordinazione Part No. No. de commande Bestell. - Nr. No. de pedido
1	84.4600.010	16	15.0011.129		
2	85.0130.000 (mm. 0,2)	17	15.0011.125		
—	85.0130.010 (mm. 0,3)	18	86.3412.070		
—	85.0130.020 (mm. 0,5)	19	16.0010.204		
3	81.2780.000	20	16.0010.104		
4	19.0010.215	21	16.0010.105		
5	15.0011.114	22	16.0010.205		
6	84.4600.020	23	19.0010.114		
7	15.0011.115	24	15.0011.060		
8	80.1353.000	25	19.0011.111		
9	80.1297.000				
10	19.0111.102				
11	80.4458.000				
12	80.0060.000				
13	81.2972.000				
14	15.0011.113				
15	81.2857.000				

Segnalazioni di validità
Usage code
Signalisations de validité
Gültigkeitsvermerk
Indicaciones de validez

C14

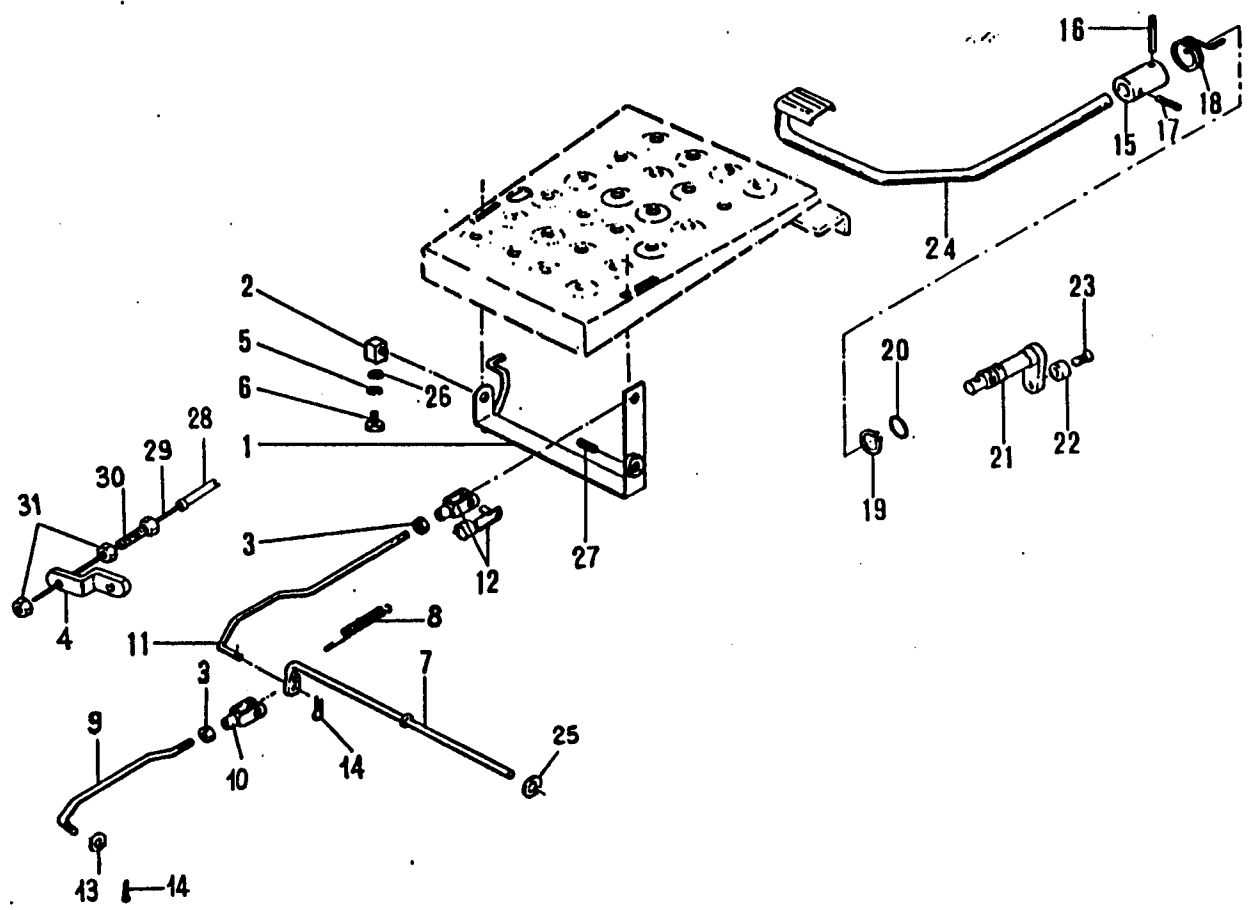

No. pezzo No. piece No. pièce No. Bild No. pieza	No. di ordinazione Part No. No. de commande Bestell. - Nr. No. de pedido	No. pezzo No. piece No. pièce No. Bild No. pieza	No. di ordinazione Part No. No. de commande Bestell. - Nr. No. de pedido	No. pezzo No. piece No. pièce No. Bild No. pieza	No. di ordinazione Part No. No. de commande Bestell. - Nr. No. de pedido
1	15.0036.345	18	83.1314.010		
2	15.0036.347	19	80.1297.000		
3	81.4545.000	20	80.2060.000		
4	11.0017.978	21	15.0011.120		
5	84.3708.000	22	01.0001.079		
6	86.2474.010	23	04.0001.078		
7	15.0036.502	24	15.0036.348		
8	83.1139.050	25	80.1072.000		
9	15.0036.518	26	84.3643.060		
10	86.0030.010	27	15.0036.346		
11	15.0036.355	28	85.7004.000		
12	86.0030.000	29	85.6152.000		
13	84.3542.000	30	85.8007.000		
14	81.0505.010	31	81.4535.050		
15	15.0036.214				
16	85.1293.000				
17	85.1262.000				

Segnalazioni di validità
Usage code
Signalisations de validité
Gültigkeitsvermerk
Indicaciones de validez

D1

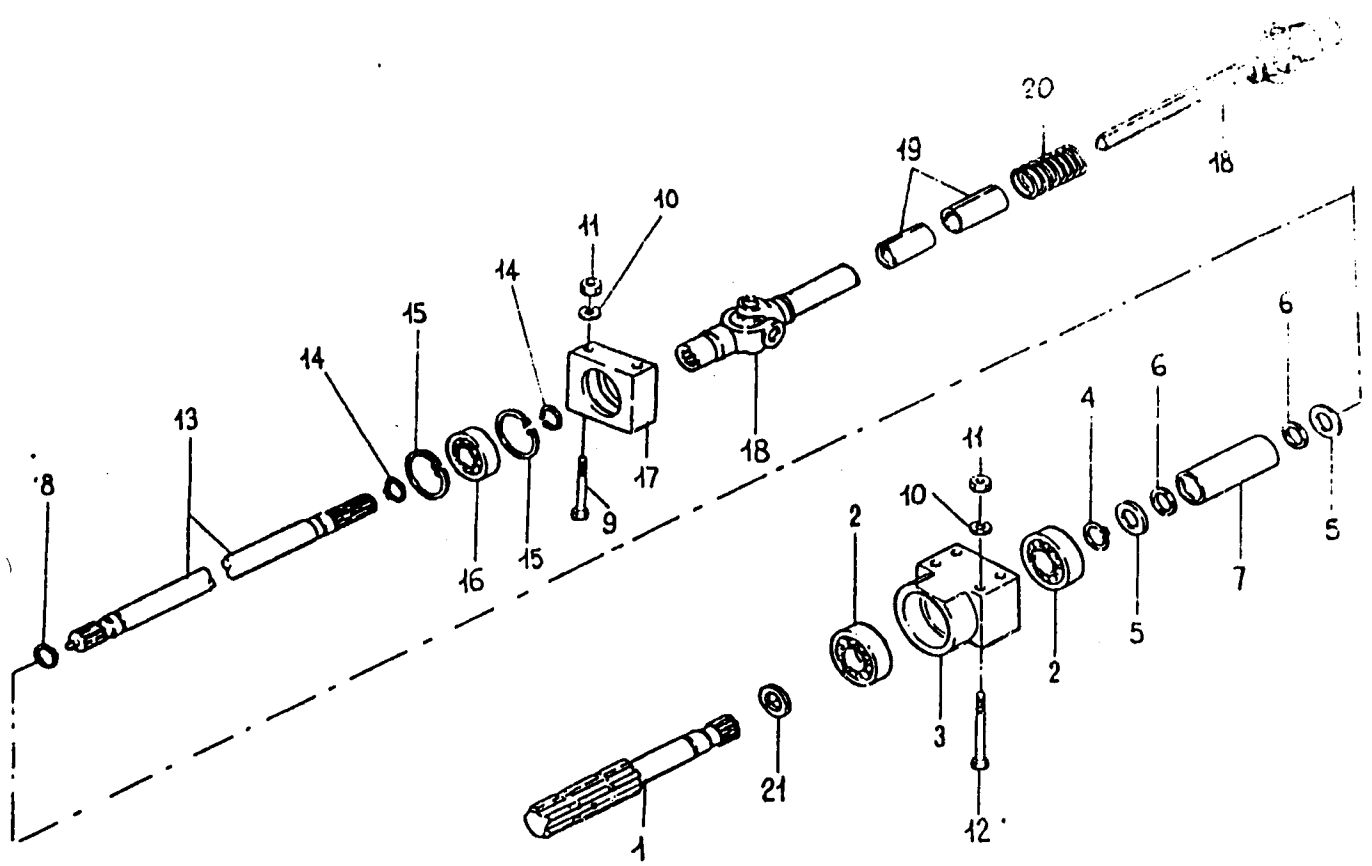

No. pezzo No. pièce No. pièce No. Bild No. pieza	No. di ordinazione Part No. No. de commande Bestell. - Nr. No. de pedido	No. pezzo No. pièce No. pièce No. Bild No. pieza	No. di ordinazione Part No. No. de commande Bestell. - Nr. No. de pedido	No. pezzo No. pièce No. pièce No. Bild No. pieza	No. di ordinazione Part No. No. de commande Bestell. - Nr. No. de pedido
1	15.0051.119	18	15.0051.147		
2	81.2711.000	19	15.0051.148		
3	15.0051.121	20	83.1298.000		
4	80.1185.000	21	84.4374.000		
5	84.4283.050				
6	80.2087.000				
7	15.0006.169				
8	80.1160.000				
9	86.3048.050				
10	84.3843.080				
11	81.4569.000				
12	86.3028.050				
13	15.0051.114				
14	80.1149.000				
15	80.1342.000				
16	81.2638.000				
17	15.0051.122				

A RICHIESTA
ON REQUEST
SUR DEMANDE

Segnalazioni di validità
Usage code
Signalisations de validité
Gültigkeitsvermerk
Indicaciones de validez

D3

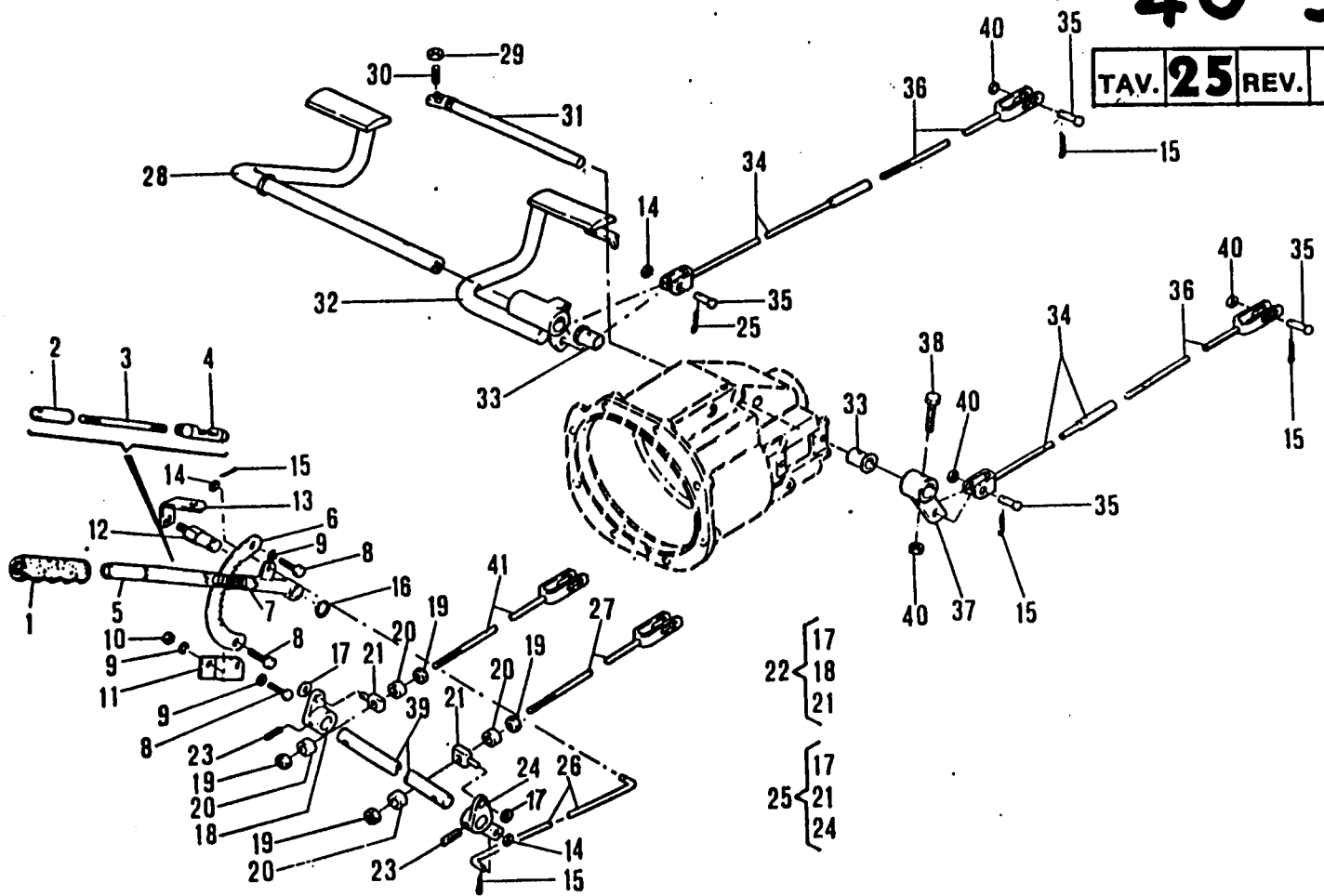

No. pezzo No. pièce No. de commande No. Bild No. pieza	No. di ordinazione Part No. No. de commande Bestell. - Nr. No. de pedido	No. pezzo No. pièce No. de commande No. Bild No. pieza	No. di ordinazione Part No. No. de commande Bestell. - Nr. No. de pedido	No. pezzo No. pièce No. de commande No. Bild No. pieza	No. di ordinazione Part No. No. de commande Bestell. - Nr. No. de pedido
1	83.7531.010	18	15.0036.141	35	83.5532.000
2	15.0036.147	19	81.4581.000	36	15.0036.399
3	15.0036.148	20	48.0298.000	37	15.0036.130
4	19.0022.229	21	15.0036.250	38	86.2785.000
5	15.0036.138	22	15.0036.252	39	15.0036.145
6	19.0022.222	23	85.1347.000	40	81.4585.000
7	83.1120.000	24	15.0036.139	41	15.0036.400
8	86.1934.060	25	15.0036.251		
9	84.3561.000	28	15.0036.144		
10	81.4528.000	27	15.0036.401		
11	15.0036.178	28	15.0036.127		
12	15.0036.143	29	81.4569.000		
13	15.0036.142	30	86.2872.050		
14	84.3685.000	31	15.0036.122		
15	81.0505.010	32	15.0036.128		
16	80.1116.000	33	80.4216.000		
17	84.3801.000	34	15.0036.198		

Segnalazioni di validità
 Usage code
 Signalisations de validité
 Gültigkeitsvermerk
 Indicaciones de validez

D5

40-3W

TAV. **26** REV.

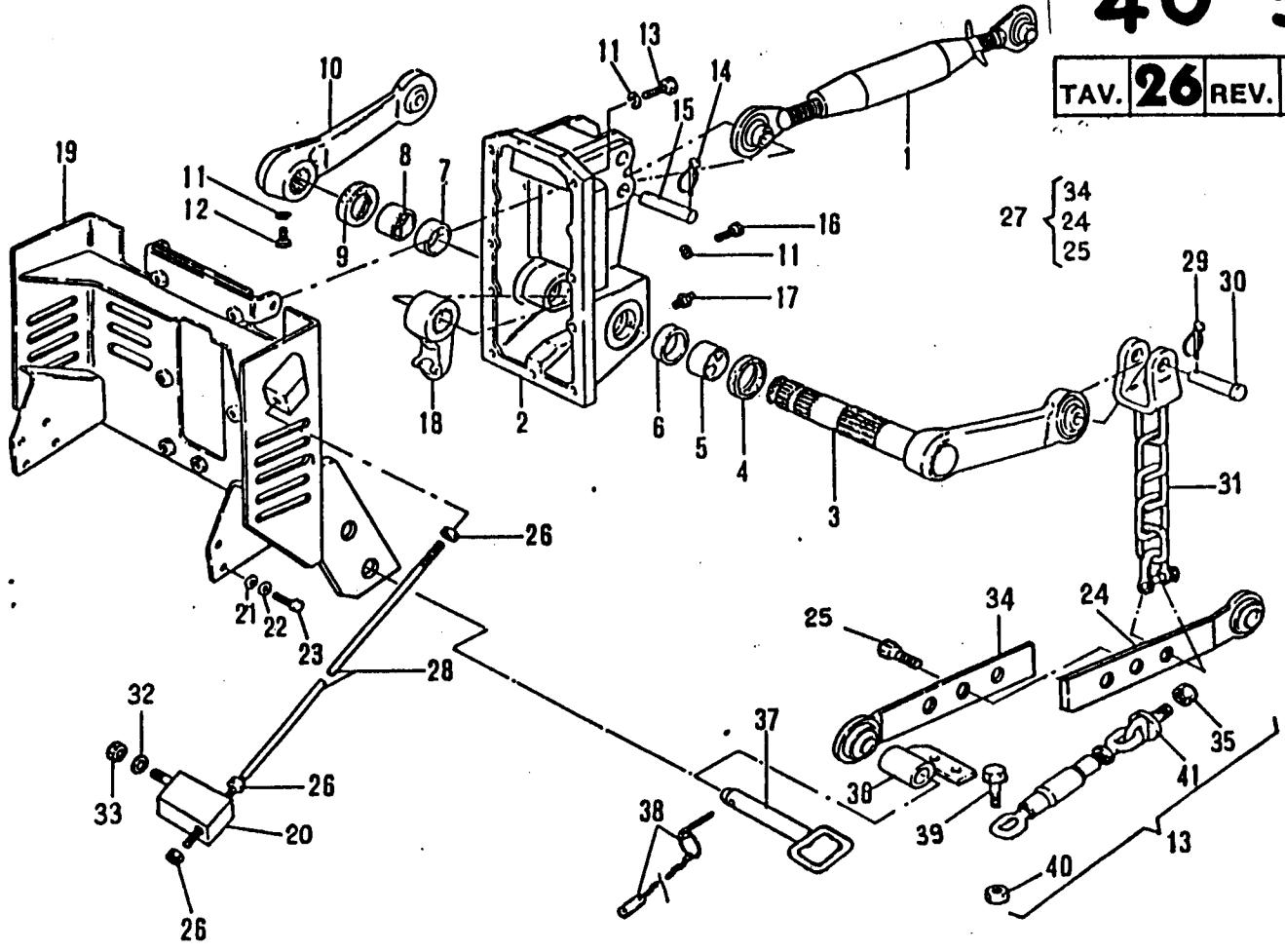

No. pezzo No. pièce No. pièce No. Bild No. pieza	No. di ordinazione Part No. No. de commande Bestell. - Nr. No. de pedido	No. pezzo No. pièce No. pièce No. Bild No. pieza	No. di ordinazione Part No. No. de commande Bestell. - Nr. No. de pedido	No. pezzo No. pièce No. pièce No. Bild No. pieza	No. di ordinazione Part No. No. de commande Bestell. - Nr. No. de pedido
1	45.0032.182	18	15.0032.131	34	15.0032.180
2	15.0032.052	19	15.0032.165	35	81.4794.000
3	15.0032.129	20	45.0036.433	36	15.0032.158
4	80.2178.000	21	84.3685.000	37	80.8050.000
5	80.4467.000	22	84.3643.060	38	15.0031.284
6	84.4550.000	23	86.2741.000	39	86.3925.000
7	84.4510.000	24	15.0032.181 15.0032.181	40	81.4703.000
8	80.4457.000	25	86.4340.000	40	81.4703.000
9	80.2138.000	—	—	41	15.0031.269
10	15.0032.128	26	81.4818.010		
11	84.3755.000	27	15.0032.190		
12	86.3429.000	28	15.0032.172		
13	15.0032.160	29	85.2105.000		
14	85.2105.000	30	83.5767.000		
15	83.5772.000	31	15.0081.190		
16	86.3328.000	32	84.4317.000		
17	82.6038.000	33	81.4858.000		

Segnalazioni di validità
 Usage code
 Signalisations de validité
 Gültigkeitsvermerk
 Indicaciones de validez

D8

40-3W

TAV. 27 REV.

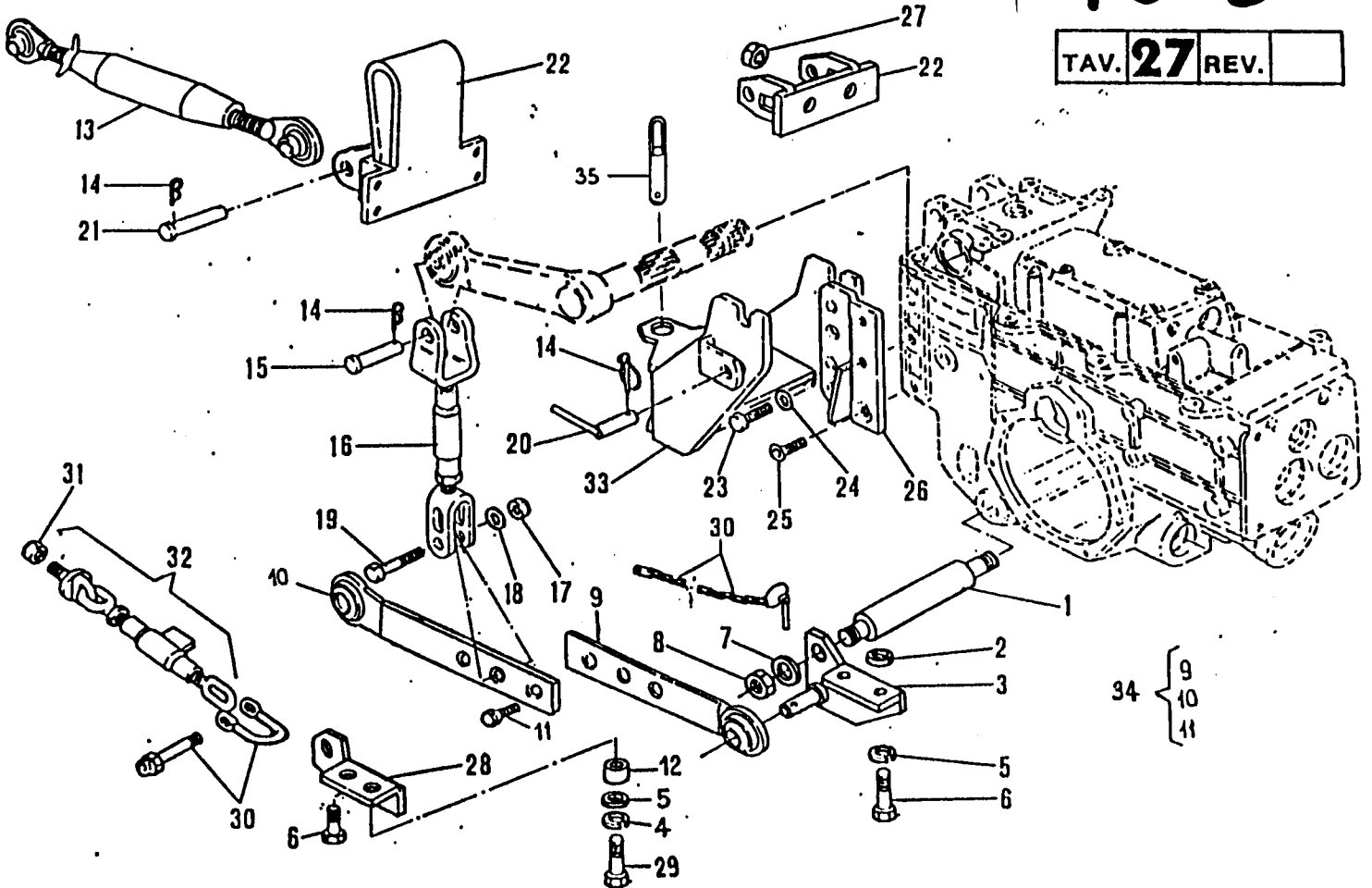

No. pezzo No. pièce No. pièce No. Bild No. pieza	No. di ordinazione Part No. No. de commande Bestell. - Nr. No. de pedido	No. pezzo No. pièce No. pièce No. Bild No. pieza	No. di ordinazione Part No. No. de commande Bestell. - Nr. No. de pedido	No. pezzo No. pièce No. pièce No. Bild No. pieza	No. di ordinazione Part No. No. de commande Bestell. - Nr. No. de pedido
1	15.0032.182	17	81.4787.050	31	81.4797.000
2	84.3878.000	18	84.3993.000	32	15.0032.160
3	15.0032.153	19	86.4298.050	33	15.0032.184 (ASAE 5.298)
—	15.0032.154	20	80.8039.050	—	15.0032.411 (CATEG. B)
4	84.3901.050	21	83.5770.000	34	15.0032.490
5	84.3843.060	22	82.5851.055 ●	35	80.8060.000
6	86.3946.050	—	82.5852.008 ○		
7	84.4317.000	23	86.4200.000		
8	81.4548.050	24	84.3921.030		
9	15.0032.180	25	86.4201.010		
10	15.0032.181	26	15.0032.183		
11	86.4340.000	—	15.0032.164		
12	85.1442.000	27	81.4758.000 ○		
13	15.0032.182	28	15.0032.158		
14	85.1486.000	—	15.0032.157		
15	83.5788.000	29	86.3740.000		
16	15.0032.181	30	80.8061.000		

Segnalazioni di validità
Usage code
Signalisations de validité
Gültigkeitsvermerk
Indicaciones de validez

○ Con sollevatore normale
With standar lifter
Avec relevage normal
Mit normalen kräfteheber
Con elevador normal

● Con sollevatore a posizione e sforzo controllato
With lifter provided with automatic depth control
Avec distributeur avec réglage automatique
Mit kräftehebers mit automatischer einstellung
der arbeitstiefe und kraft
Con elevador en posición y esfuerzo controlado

D9

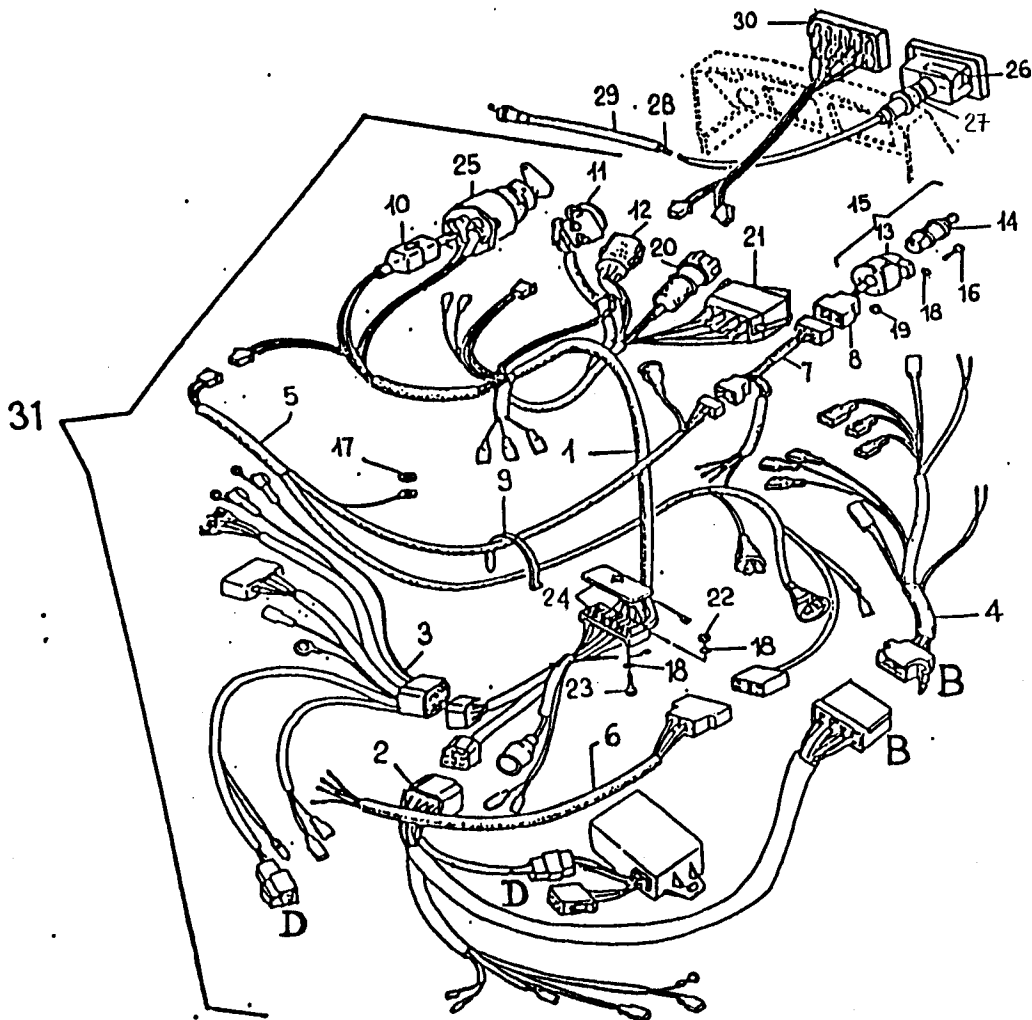

No. pezzo No. pièce No. pièce No. Bild No. pieza	No. di ordinazione Part No. No. de commande Bestell. - Nr. No. de pedido	No. pezzo No. pièce No. pièce No. Bild No. pieza	No. di ordinazione Part No. No. de commande Bestell. - Nr. No. de pedido	No. pezzo No. pièce No. pièce No. Bild No. pieza	No. di ordinazione Part No. No. de commande Bestell. - Nr. No. de pedido
1	45.0049.120	18	84.3542.000		
2	45.0049.121	19	81.4528.000		
3	45.0049.122	20	82.5436.004		
4	45.0049.123	21	82.5115.000		
5	45.0049.115	22	81.4531.000		
6	45.0049.116	23	86.1936.010		
7	45.0049.125	24	82.5453.000		
8	45.0049.127	25	82.5400.030		
9	81.7640.000	26	82.5337.080		
10	82.5436.000	27	82.5337.090		
11	82.5437.048	28	82.5337.630		
12	82.5140.000	29	82.5337.620		
13	82.5438.000	30	45.0049.102		
14	82.5451.000	31	45.0049.051		
15	82.5461.000				
16	86.1941.000				
17	84.3685.000				

FUSIBILE PER SCATOLA N°24 82.5410.000

Segnalazioni di validità
Usage code
Signalisations de validité
Zulässigkeitsvermerk
Indicaciones de validez

D10

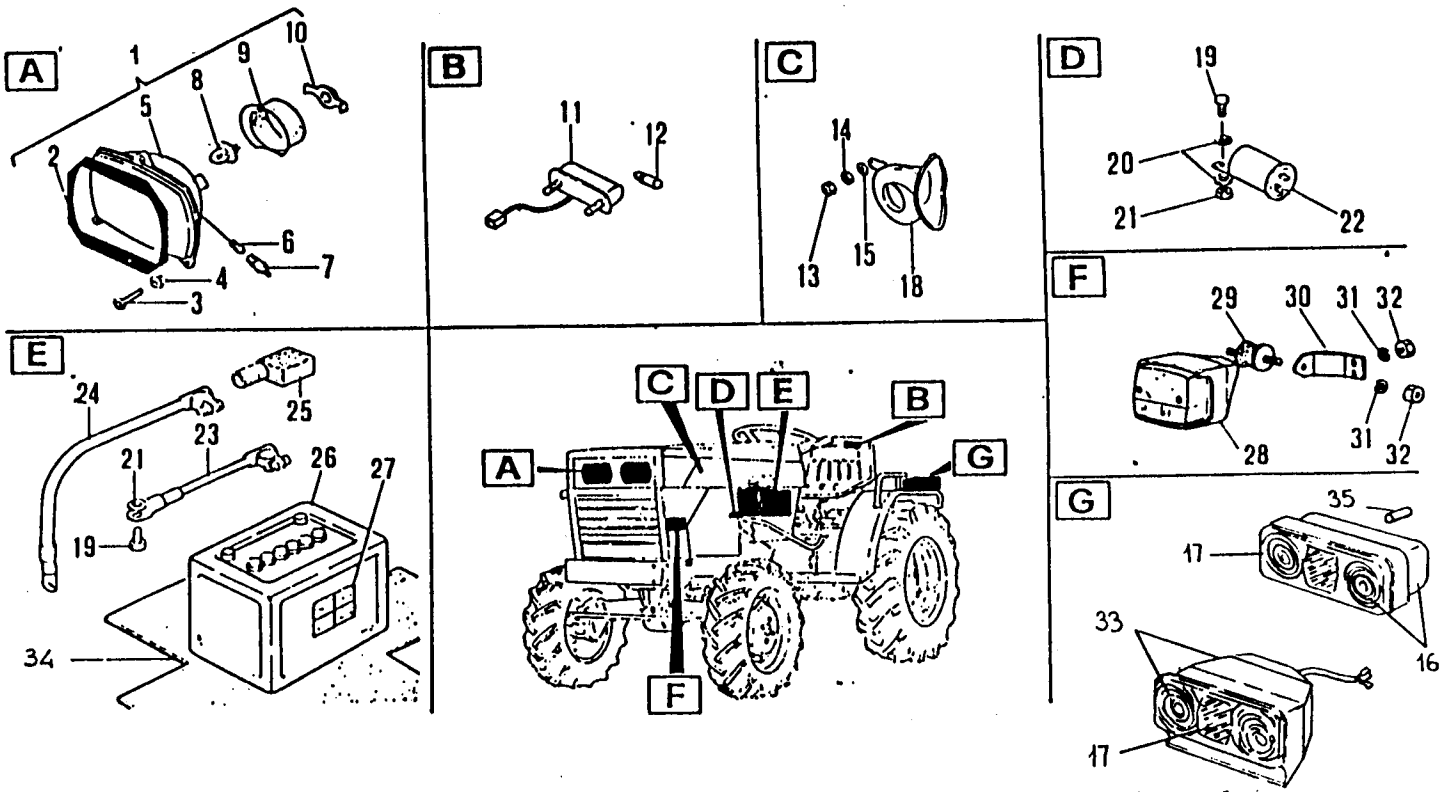

No. pezzo No. piece No. pièce No. Bild No. pieza	No. di ordinazione Part No. No. de commande Bestell.-Nr. No. de pedido	No. pezzo No. piece No. pièce No. Bild No. pieza	No. di ordinazione Part No. No. de commande Bestell.-Nr. No. de pedido	No. pezzo No. piece No. pièce No. Bild No. pieza	No. di ordinazione Part No. No. de commande Bestell.-Nr. No. de pedido
1	82.5404.050	18	82.5417.000	—	82.5420.620 <input checked="" type="checkbox"/>
2	19.0019.901	19	86.2475.050		
3	86.1934.075	20	84.3685.000	34	19.0018.908
4	82.5404.070	21	81.4548.000	35	19.0018.202 <input type="checkbox"/>
5	82.5404.055	22	82.5140.000		
6	82.5404.080	23	82.5445.058		
7	82.5404.085	24	82.5445.095		
8	82.5404.060	25	82.5407.035		
9	82.5404.075	28	82.5468.000		
10	82.5404.065	27	85.4001.020		
11	82.5411.000	28	82.5500.020 <input checked="" type="checkbox"/>		
12	82.5412.000	—	82.5500.025 <input checked="" type="checkbox"/>		
13	81.4548.000	29	84.9208.005		
14	19.0018.908 84.3570.000	30	16.0036.423		
15	84.3643.060	31	84.3570.000		
18	82.5420.600 <input type="checkbox"/>	32	81.4535.050		
17	82.5420.660	33	82.5420.610 <input checked="" type="checkbox"/>		

Segnalazioni di validità
 Usage code
 Signalisations de validité
 Gültigkeitsvermerk
 Indicaciones de validez



**ANTERIORI
FRONT
AVANT
VORDERE
ANTERIORES**

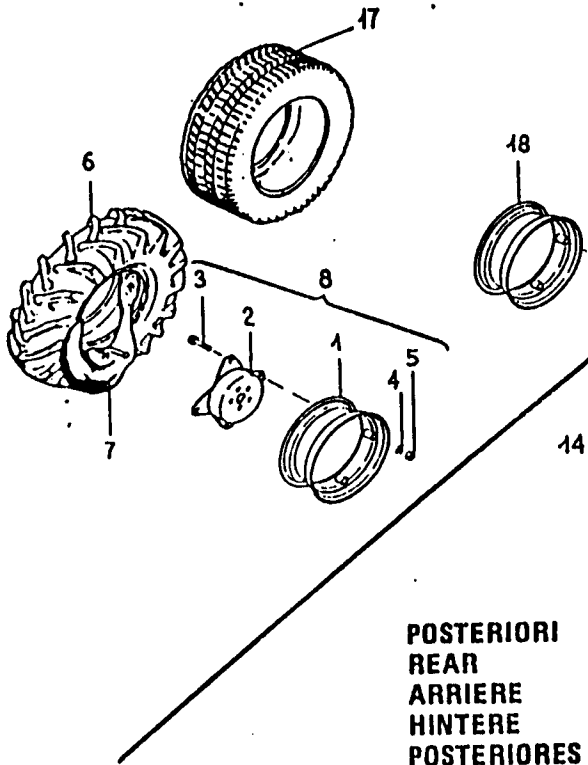

**POSTERIORI
REAR
ARRIERE
HINTERE
POSTERIORES**

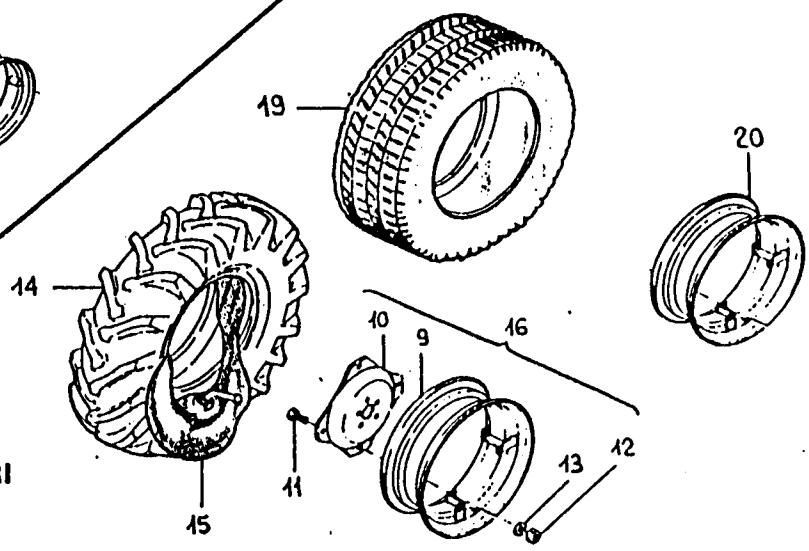

No. pezzo No. pièce No. pièce No. Bild No. pieza	No. di ordinazione Part No. No. de commande Bestell. - Nr. No. de pedido	No. pezzo No. pièce No. pièce No. Bild No. pieza	No. di ordinazione Part No. No. de commande Bestell. - Nr. No. de pedido	No. pezzo No. pièce No. pièce No. Bild No. pieza	No. di ordinazione Part No. No. de commande Bestell. - Nr. No. de pedido
1	84.9044.020 ○	18	84.9133.000 △		
2	84.9036.020 ○	19	84.8682.000 ▲		
3	86.3428.000 ○	20	84.9132.000 ▲		
4	84.3755.050 ○				
5	81.4643.000 ○				
6	84.8624.000 ○				
7	84.8880.000 ○				
8	84.9044.000 ○				
9	84.9131.010 ●				
10	84.9131.020 ●				
11	88.4357.050 ●				
12	81.4793.010 ●				
13	84.4030.000 ●				
14	84.8679.000 ●				
15	84.8940.000 ●				
16	84.9131.000 ●				
17	84.8628.000 △				

- = 7.00-12
- = 11.2-20
- △ = 23x850-12
- ▲ = 400-15.5

Segnalazioni di validità
Usage code
Signalisations de validité
Gültigkeitsvermerk
Indicaciones de validez



40-3W

TAV. 31 REV.

22 — DT

FERRARI 30-4W

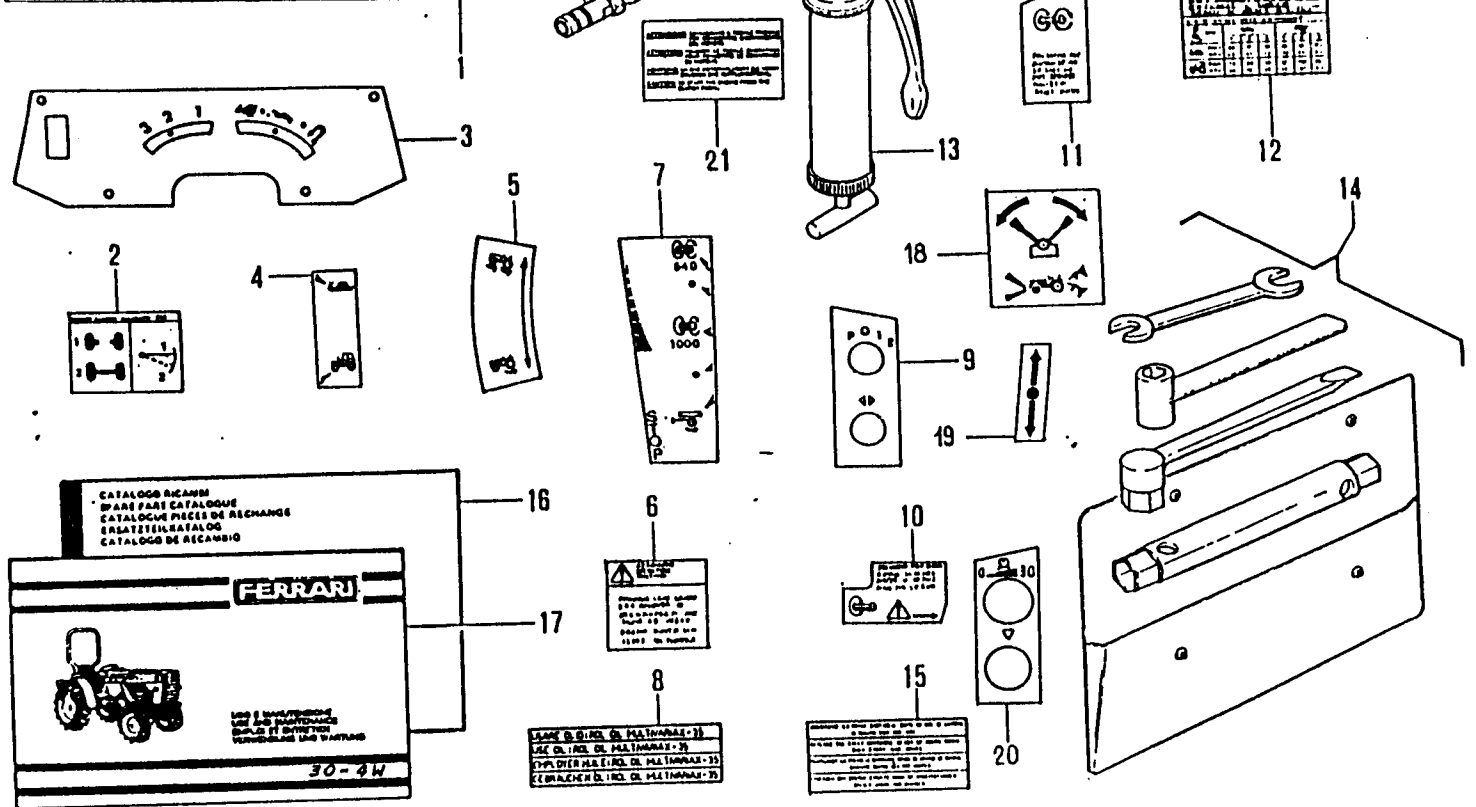

No. pezzo No. pièce No. pièce No. Bild No. pieza	No. di ordinazione Part No. No. de commande Bestell. - Nr. No. de pedido	No. pezzo No. pièce No. pièce No. Bild No. pieza	No. di ordinazione Part No. No. de commande Bestell. - Nr. No. de pedido	No. pezzo No. pièce No. pièce No. Bild No. pieza	No. di ordinazione Part No. No. de commande Bestell. - Nr. No. de pedido
1	15.0036.493 ↓	17	90.7170.074 90.7170.076		
—	15.0036.492 ↓	18	45.0036.278 △		
2	85.4068.010	19	45.0036.277 △		
3	15.0036.133	20	45.0036.243		
4	15.0036.286 ▲	21	49.0033.967		
5	15.0036.285 ▲	22	45.0036.458 ↓		
6	15.0036.391	—	45.0036.459 ↓		
7	15.0036.203				
8	85.4067.040				
9	15.0036.244				
10	15.0036.393				
11	15.0036.392				
12	15.0036.390 ▲				
13	82.6761.000				
14	19.0065.047				
15	85.4067.050				
16	90.7170.075				

Segnalazioni di validità
Usage code
Signalisations de validité
Gültigkeitsvermerk
Indicaciones de validez

▲ Con supervariatore
With supervariator
Avec supervariator

△ Con sollevat. anteriore
With front lifter
Avec relevage avant

D13

40-3W

No.43 - OTTOBRE 1987

Tav. Tab. Pla.	Rev. Change Rev.	Denominazione Description Désignation	Indice microfiche Index microfiche Repertoire microfiche
		ESEMPIO EXAMPLE EXEMPLE BEISPIELE EJEMPLO	E1 E2
		INDICE DELLE TAVOLE INDEX OF TABLES REPERTOIRE DES PLANCHES TAFELVERZEICHNIS INDICE DES FIGURAS	E3 E4 E5
32		IMPIANTO IDRAULICO-SOLLEVATORE NORMALE SENZA PORTATTREZZI ANTERIORE HYDRAULIC SYSTEM-STANDARD LIFTER WITHOUT FRONT LIFTER SYSTEME HYDRAULIQUE-DISTRIBUTEUR NORMALE SANS RELEVAGE AVANT HYDRAULIKANLAGEN-VERTEILER STANDARD OHNE VORDEREN KRAFTHEBER SISTEMA HIDRAULICO DEL ELEVADOR NORMAL SIN ELEVADOR DELANTERO	E6
33		IMPIANTO IDRAULICO-SOLLEVATORE NORMALE CON PORTATTREZZI ANTERIORE HYDRAULIC SYSTEM-STANDARD LIFTER WITH FRONT LIFTER SYSTEME HYDRAULIQUE-DISTRIBUTEUR NORMALE AVEC RELEVAGE AVANT HYDRAULIKANLAGEN-VERTEILER STANDARD MIT VORDEREN KRAFTHEBER SISTEMA HIDRAULICO DEL ELEVADOR NORMAL CON ELEVADOR DELANTERO	E7
34		IMPIANTO IDRAULICO-SOLLEVATORE A POSIZIONE E SFORZO CONTROLLATO SENZA PORT. ANTER. HYDRAULIC SYSTEM WITH LIFTER PROVIDED WITH AUTOMATIC DEPTH CONTROL WITHOUT FRONT LIFTER SYSTEME HYDRAULIQUE AVEC DISTRIBUTEUR AVEC REGLAGE AUTOMATIQUE DE LA PROFONDEUR AINSI QUE DE L'EFFORT DE TRAVAIL SANS RELEVAGE AVANT HYDRAULIKANLAGEN MIT AUTOMATISCHER EINSTELLUNG DER ARBEITSTIEFE UND KRAFT OHNE VORDEREN KRAFTHEBER SISTEMA HIDRAULICO DEL ELEVADOR NORMAL SIN ELEVADOR DELANTERO	E8
35		IMPIANTO IDRAULICO-SOLLEVATORE A POSIZIONE E SFORZO CONTROLLATO CON PORT. ANTER. HYDRAULIC SYSTEM WITH LIFTER PROVIDED WITH AUTOMATIC DEPTH CONTROL WITH FRONT LIFTER SYSTEME HYDRAULIQUE AVEC DISTRIBUTEUR AVEC REGLAGE AUTOMATIQUE DE LA PROFONDEUR AINSI QUE DE L'EFFORT DE TRAVAIL AVEC RELEVAGE AVANT HYDRAULIKANLAGEN MIT AUTOMATISCHER EINSTELLUNG DER ARBEITSTIEFE UND KRAFT MIT VORDEREN KRAFTHEBER SISTEMA HIDRAULICO DEL ELEVADOR NORMAL CON ELEVADOR DELANTERO	E9
36		FILTRO FILTER FILTRE OELFILTER FILTRO	E11
37		POMPA PUMP POMPE PUMPE BOMBA	E12
			E3

40-3W

No. 43 - OTTOBRE 1987

Tav. Tab. Pla.	Rev. Change Rev.	Denominazione Description Désignation	Indice microfiche Index microfiche Repertoire microfiche
38		DISTRIBUTORE DISTRIBUTOR DISTRIBUTEUR VERTEILER DISTRIBUDOR	E13
39		DETTAGLIO DISTRIBUTORE DISTRIBUTOR AND DETAILS DISTRIBUTEUR ET DETAILS VERTEILER UND DETAILS DISTRIBUDOR DETALLES	E14
40		COLLEGAMENTI IDRAULICI SCATOLA CAMBIO E DEVIATORE HYDRAULIC CONNECTIONS FOR GEARBOX CONNEXIONS HYDRAULIQUES BOITE DE VITESSES HYDRAULISCHE ANSCHLUESSE SCHALTGETRIEBE CONEXIONES HYDRAULICAS CAJA DEL CAMBIO	F1
41		IDROGUIDA HYDRAULIC STEERING HIDRO-PILOTE HYDROFUEHRUNG CONJUNTO VALVULA DE DIRECCION HIDRAULICA	F2
42		MARTINETTO DELLO STERZO STEERING JACK VERIN DE VANNE HYDRAULIQUE LENKZYLINDER GATO DE LA DIRECCION	F4
43		MARTINETTO SOLLEVATORE ANTERIORE FRONT POWER LIFT JACK VERIN DE RELEVAGE AVANT ZYLINDER DES VORDEREN KRAFTHEBERS GATO DEL ELEVADOR DELANTERO	F6
44		MARTINETTO SOLLEVATORE POSTERIORE REAR POWER LIFT JACK VERIN DE RELEVAGE ARRIERE ZYLINDER DES HINTEREN KRAFTHEBERS GATO DEL ELEVADOR POSTERIOR	F7
			E4

40-3W

No.43 - OTTOBRE 1987

Tav. Tab. Pla.	Rev. Change Rev.	Denominazione Description Désignation	Indice microfiche Index microfiche Repertoire microfiche
45 46 47 48 49		SOLLEVATORE A POSIZIONE E SFORZO CONTROLLATO LIFTER PROVIDED WITH AUTOMATIC DEPTH CONTROL DISTRIBUTEUR AVEC REGLAGE AUTOMATIQUE DE LA PROFONDEUR AINSI QUE DE L'EFFORT DE TRAVAIL AUTOMATISCHER E INSTELLUNG DER ARBEITSTIEFE UND KRAFT ELEVADOR EN POSICION Y ESFUERZO CONTROLADO	F9 F10 F11 F12 F13
50		SOLLEVATORE NORMALE STANDARD LIFTER DISTRIBUTEUR NORMALE VERTEILER STANDARD ELEVADOR NORMAL	F14
51		BRACCI PER SOLLEVATORE POSTERIORE LIFTING ARMS, REAR HYDRAULIC HITCH BRAS POUR RELEVAGE ARRIERE ARME FUR HINTERE KRAFTHEBER BRAZOS DEL ELEVADOR POSTERIOR	G1
			E5

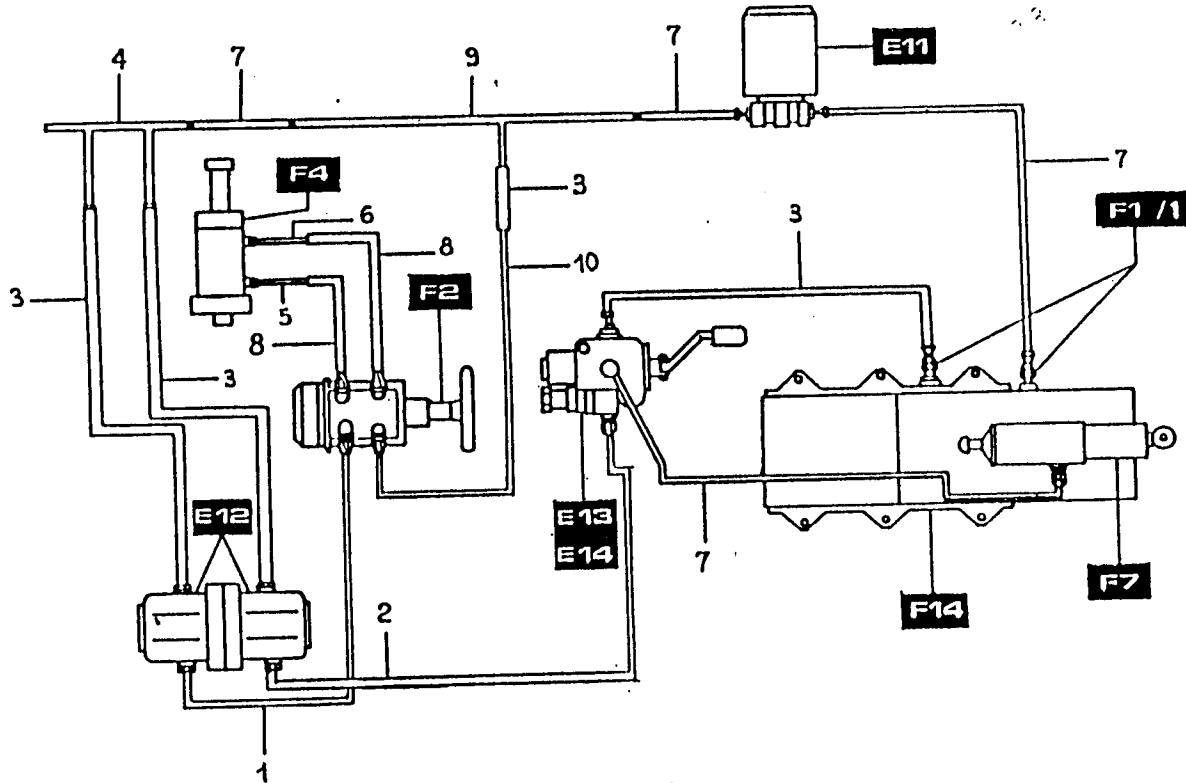

No. pezzo No. pièce No. pléce No. Bild No. pieza	No. di ordinazione Part No. No. de commande Bestell. - Nr. No. de pedido	MICROFICHE	Tipo Type Typ Modelo	Costruttore Manufacturer Constructeur Konstrukteur Constructor	No. di ordinazione Part No. No. de commande Bestell. - Nr. No. de pedido	Motore Engine Moteur Motor
1	45.0028.115	E12	GP3882 AL	MITSUBISHI		
2	45.0028.136		GP3844 A			
3	25.6642.913	E13 E14	MDMY	OIL - SYSTEM	81.6800.050	
4	45.0028.148					
5	45.0028.127	F2	PSBL 6/15 SH	SAMHYDRAULIC	86.5470.000	
6	45.0028.128					
7	45.0028.143	F14	M30F	MITA	82.5852.100	
8	45.0028.133					
9	45.0028.143					
10	45.0028.132					

Segnalazioni di validità
 Usage code
 Signallisations de validité
 Gültigkeitsvermerk
 Indicaciones de validez

E6

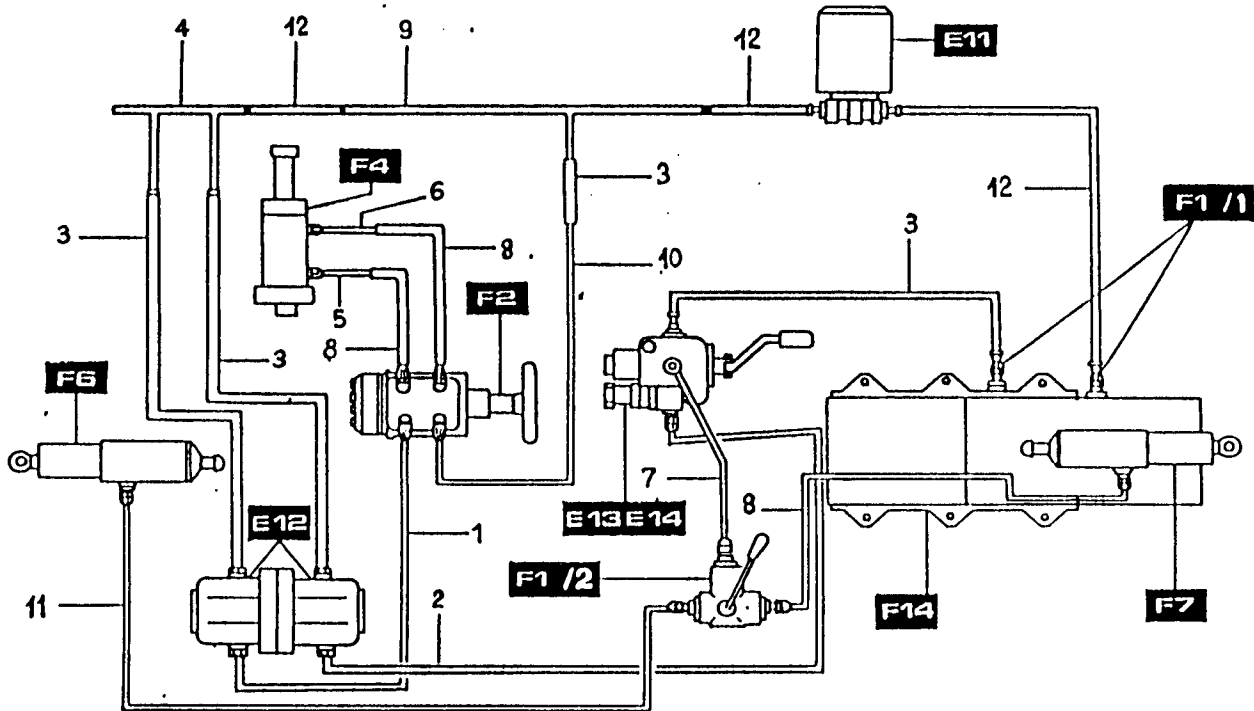

No. pezzo No. piece No. pièce No. Bild No. pieza	No. di ordinazione Part No. No. de commande Bestell. - Nr. No. de pedido	MICROFICHE	Tipo Type Type Typ Modelo	Costruttore Manufacturer Constructeur Konstrukteur Constructor	No. di ordinazione Part No. No. de commande Bestell. - Nr. No. de pedido	Motore Engine Moteur Motor Motor
1	45.0028.115	E12	GP3882 AL	MITSUBISHI		
2	45.0028.136		GP3844 A			
3	25.6612.913	E13 E14	MDMY 85	OIL - SYSTEM	81.6800.050	
4	45.0028.148					
5	45.0028.127					
6	45.0028.128	F1/2		OIL - SYSTEM	11.0037.024	
7	11.0029.910					
8	45.0028.133	F2	PSBL 5/15 SH	SAMHYDRAULIC	86.5470.000	
9	45.0028.143					
10	45.0028.132	F14	M30F	MITA	82.5852.100	
11	11.0029.921					
12	25.6612.919					

Segnalazioni di validità
 Usage code
 Signalfications de validité
 Gültigkeitsvermerk
 Indicaciones de validez



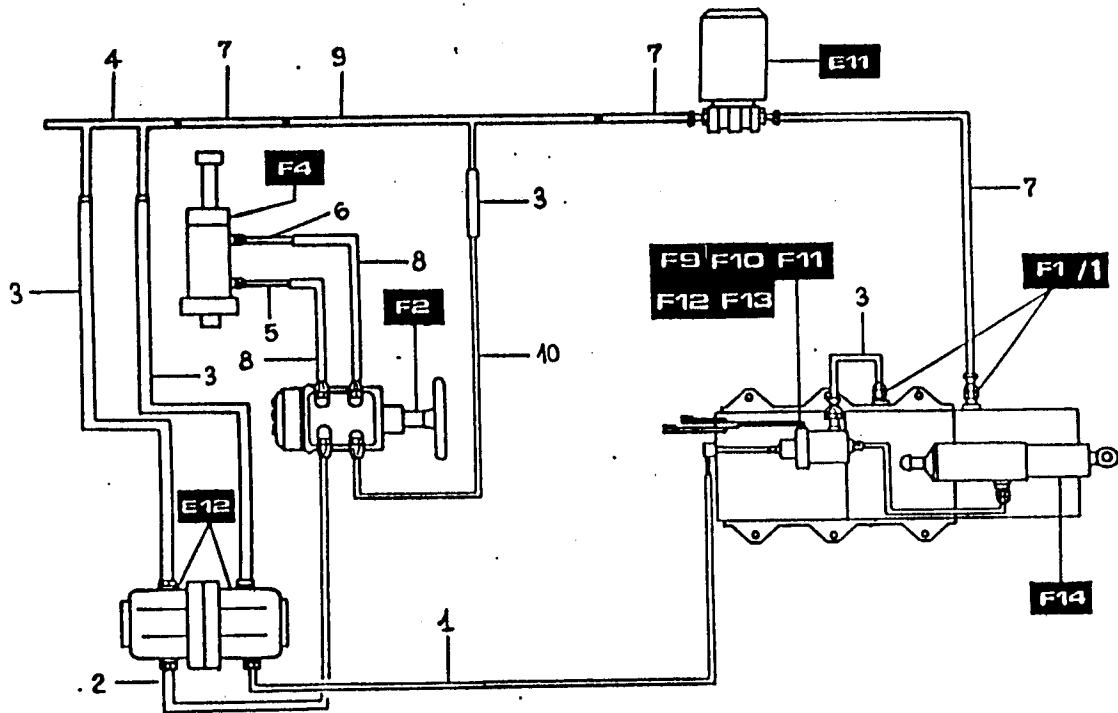

No. pezzo No. pièce No. pièce No. Bild No. pieza	No. di ordinazione Part No. No. de commande Bestell. - Nr. No. de pedido	MICROFICHE	Tipo Type Type Typ Modelo	Costruttore Manufacturer Constructeur Konstrukteur Constructor	No. di ordinazione Part No. No. de commande Bestell. - Nr. No. de pedido	Motore Engine Moteur Motor Motor
1	45.0028.150	E12	GP3882 AL	MITSUBISHI		
2	45.0028.115		GP3844 A			
3	25.6642.913	F2	PSBL 5/15 SH	SAMHYDRAULIC	88.5470.000	
4	45.0028.148					
5	45.0028.147	F9 → F13	M30F	MITA	82.5851.110	
6	45.0028.128					
7	45.0028.113					
8	45.0028.133					
9	45.0028.143					
10	45.0028.132					

Segnalazioni di validità
Usage code
Signalisations de validité
Gültigkeitsvermerk
Indicaciones de validez

E8

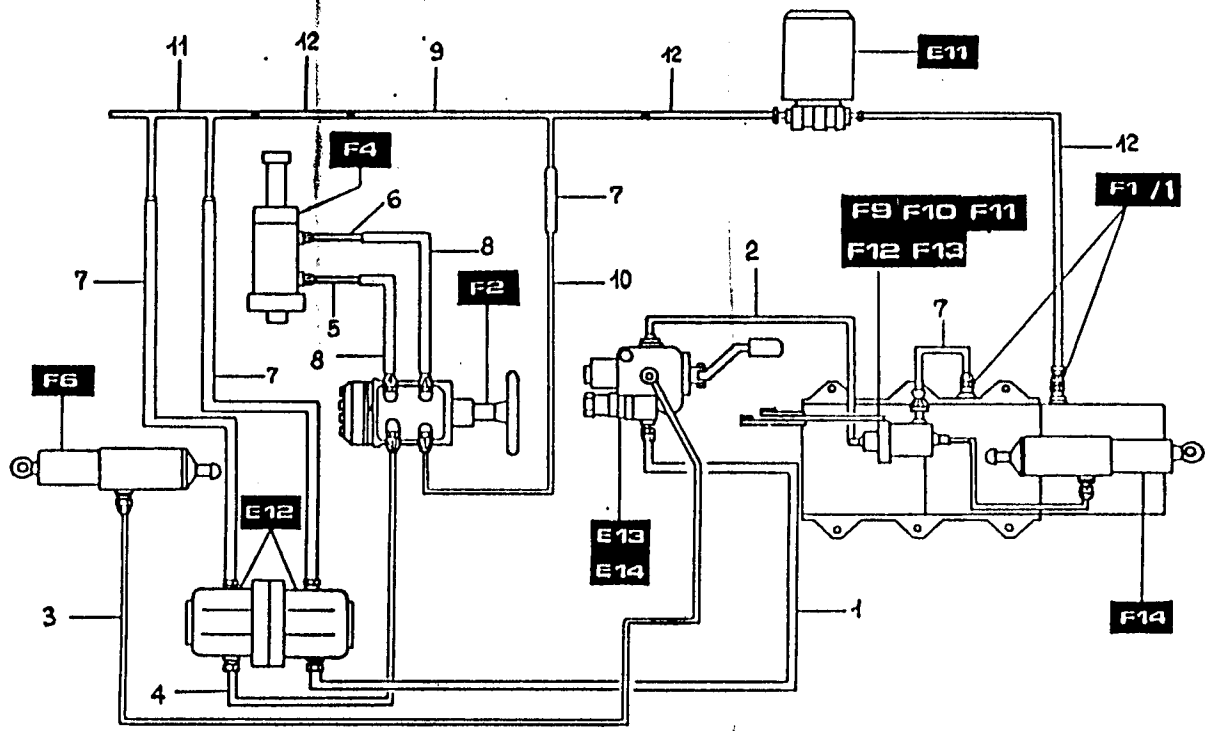

No. pezzo No. pièce No. Bild No. pieza	No. di ordinazione Part No. No. de commande Bestell. - Nr. No. de pedido	MICROFICHE	Tipo Type Type Typ Modelo	Costruttore Manufacturer Constructeur Konstrukteur Constructor	No. di ordinazione Part No. No. de commande Bestell. - Nr. No. de pedido	Motore Engine Moteur Motor
1	45.0028.136	E12	GP 3882 AL	MITSUBISHI		
2	49.0029.914		GP3844 A			
3	45.0028.151	E13 E14	MDMY 85	OIL - SYSTEM	81.6800.050	
4	45.0028.115					
5	45.0028.127	F2	PSBL 5/15 SH	SAMHYDRAULIC	86.5470.000	
6	45.0028.128					
7	25.6612.913	F9 → F13	M30F	MITA	82.5851.110	
8	45.0028.133					
9	45.0028.143					
10	45.0028.132					
11	45.0028.148					
12	25.6612.919					

Segnalazioni di validità
Usage code
Signalisations de validité
Gültigkeitsvermerk
Indicaciones de validez

E9

40-3W

TAV. 36	REV.
---------	------

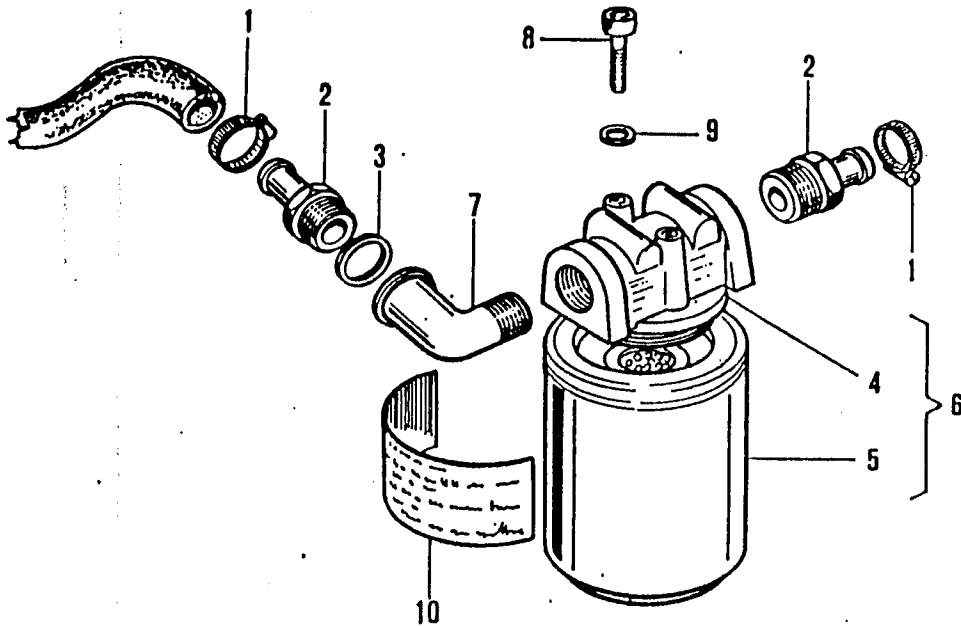

No. pezzo No. pièce No. pièce No. Bild No. pieza	No. di ordinazione Part No. No. de commande Bestell. - Nr. No. de pedido	No. pezzo No. pièce No. pièce No. Bild No. pieza	No. di ordinazione Part No. No. de commande Bestell. - Nr. No. de pedido	No. pezzo No. pièce No. pièce No. Bild No. pieza	No. di ordinazione Part No. No. de commande Bestell. - Nr. No. de pedido
1	81.7514.000				
2	83.5060.030				
3	82.4185.000				
4	82.5718.010				
5	82.5718.020				
6	82.5718.000				
7	84.0563.000				
8	88.2546.000				
9	84.3643.060				
10	85.4067.050				

Segnalazioni di validità
 Usage code
 Signallsations de validité
 Gultigkeitsvermerk
 Indicaciones de validez



40-3W

TAV. 38 REV.

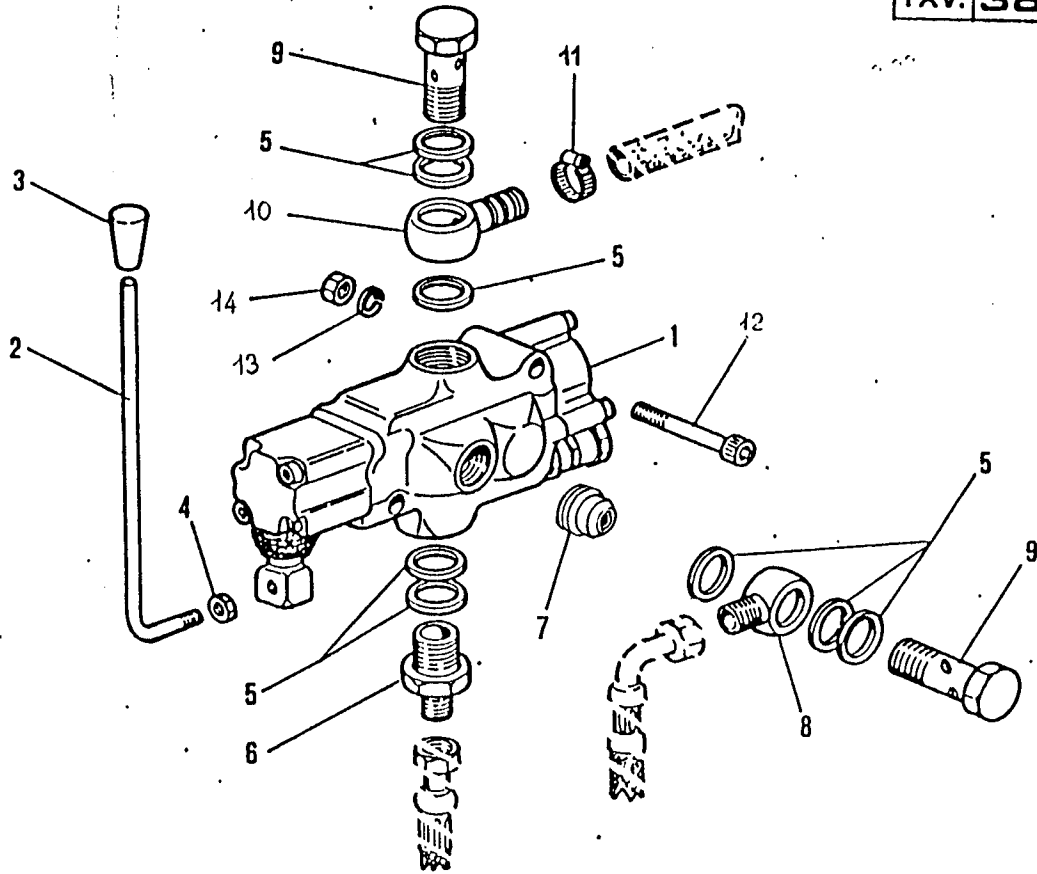

No. pezzo No. pièce No. Bild No. pieza	No. di ordinazione Part No. No. de commande Bestell. - Nr. No. de pedido	No. pezzo No. pièce No. Bild No. pieza	No. di ordinazione Part No. No. de commande Bestell. - Nr. No. de pedido	No. pezzo No. pièce No. Bild No. pieza	No. di ordinazione Part No. No. de commande Bestell. - Nr. No. de pedido
1	81.6800.050				
2	15.0028.139				
3	83.7534.000				
4	81.4629.020				
5	82.4113.000				
6	83.5070.050				
7	81.6800.060				
8	84.2510.015				
9	84.3110.010				
10	84.2510.040				
11	81.7523.000				
12	86.2892.010				
13	84.3685.000				
14	81.4581.000				

Con sollevatore posteriore normale
With rear standard lifter
Avec relevage normal arriere

Segnalazioni di validità
Usage code
Signalisations de validité
Gültigkeitsvermerk
Indicaciones de validez

E13

40-3W

TAV. 39 REV.

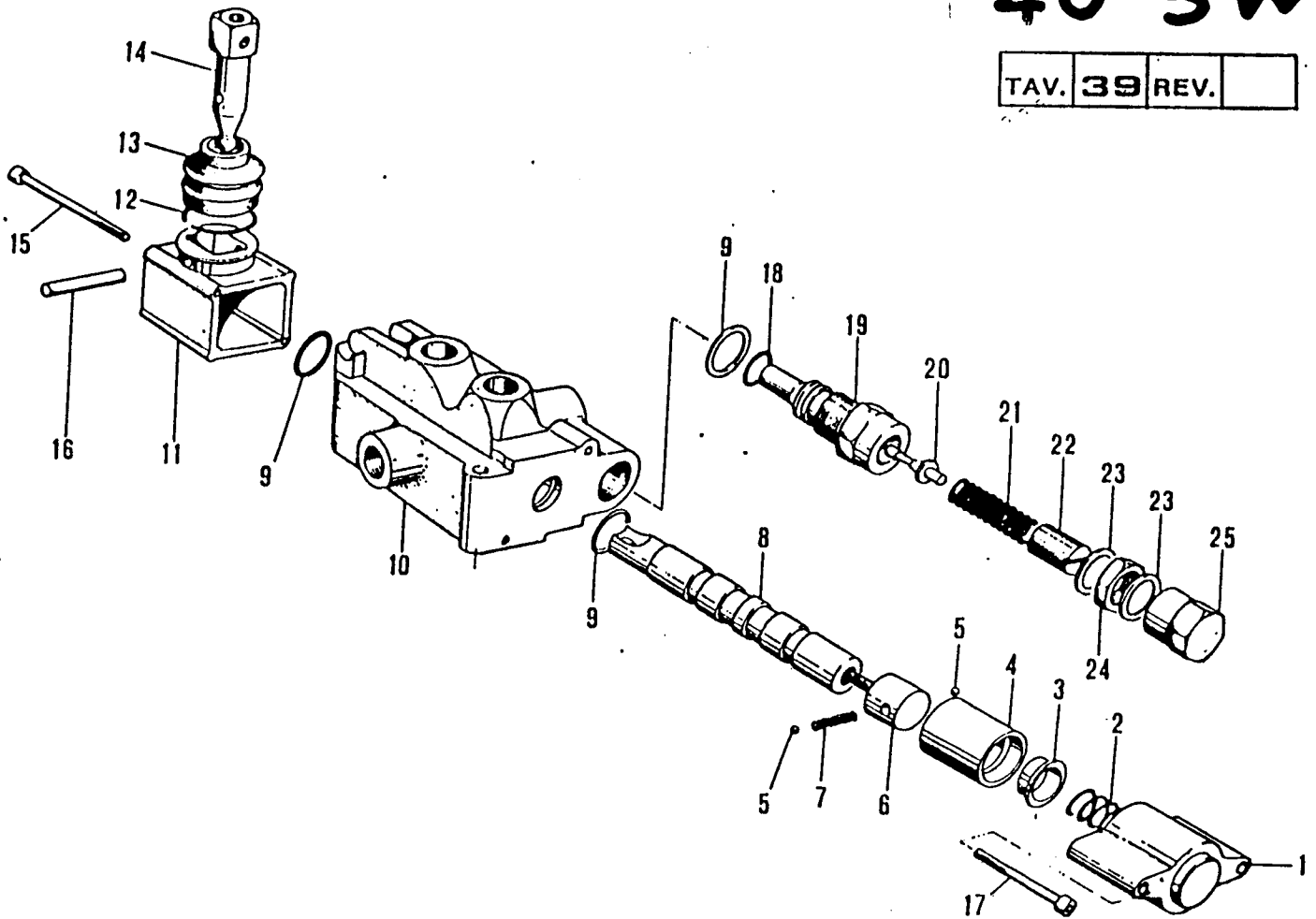

No. pezzo No. pièce No. Bild No. pieza	No. di ordinazione Part No. No. de commande Bestell. - Nr. No. de pedido	No. pezzo No. pièce No. Bild No. pieza	No. di ordinazione Part No. No. de commande Bestell. - Nr. No. de pedido	No. pezzo No. pièce No. Bild No. pieza	No. di ordinazione Part No. No. de commande Bestell. - Nr. No. de pedido
1	81.6700.040	18	80.3381.000		
2	83.1093.010	19	81.6700.080		
3	83.1093.020	20	81.6700.090		
4	80.4531.000	21	83.1073.010		
5	84.7411.000	22	86.4337.060		
6	81.6700.060	23	84.4033.010		
7	83.1019.010	24	81.4920.000		
8	81.6700.050	25	81.6800.030		
9	80.3185.000				
10	81.6700.010				
11	81.6700.020				
12	81.7670.010				
13	81.6700.070				
14	81.6700.030				
15	88.2369.000				
16	85.1430.010				
17	88.2348.000				

Segnalazioni di validità
 Usage code
 Signalisations de validité
 Gültigkeitsvermerk
 Indicaciones de validez

E14

40-3W

TAV. 41 REV.

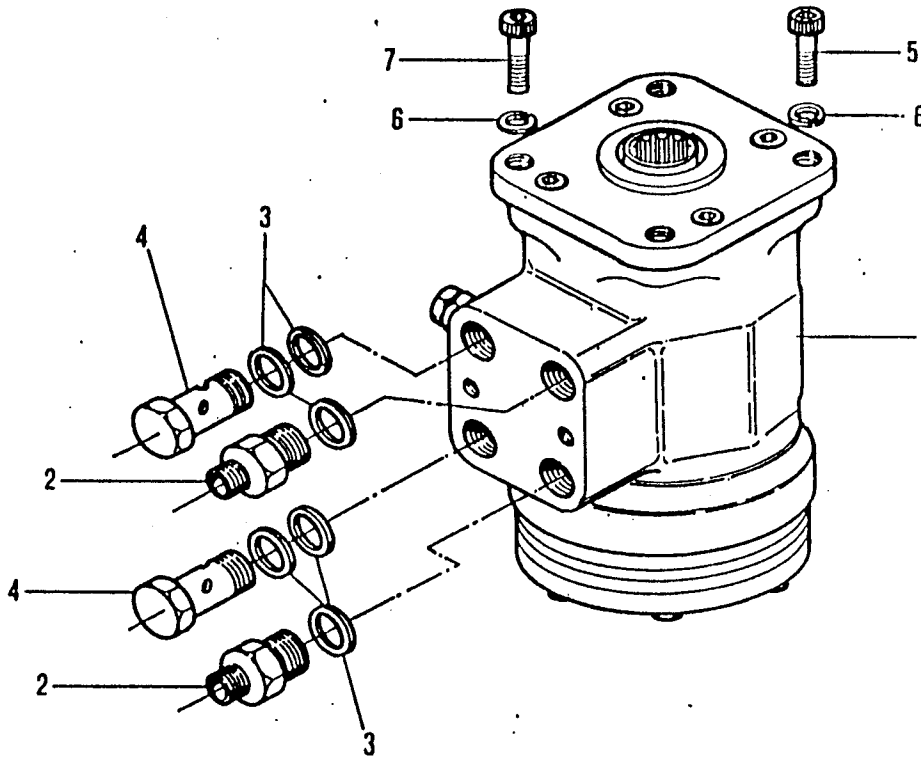

No. pezzo No. piece No. pièce No. Bild No. pieza	No. di ordinazione Part No. No. de commande Bestell. - Nr. No. de pedido	No. pezzo No. piece No. pièce No. Bild No. pieza	No. di ordinazione Part No. No. de commande Bestell. - Nr. No. de pedido	No. pezzo No. piece No. pièce No. Bild No. pieza	No. di ordinazione Part No. No. de commande Bestell. - Nr. No. de pedido
1	86.5470.000				
2	83.5040.000				
3	82.4141.000				
4	84.3116.000				
5	86.3206.000				
6	84.3770.000				
7	86.3244.000				

Segnalazioni di validità
Usage code
Signalisations de validité
Gültigkeitsvermerk
Indicaciones de validez



40-3W

TAV. 42	REV.
---------	------

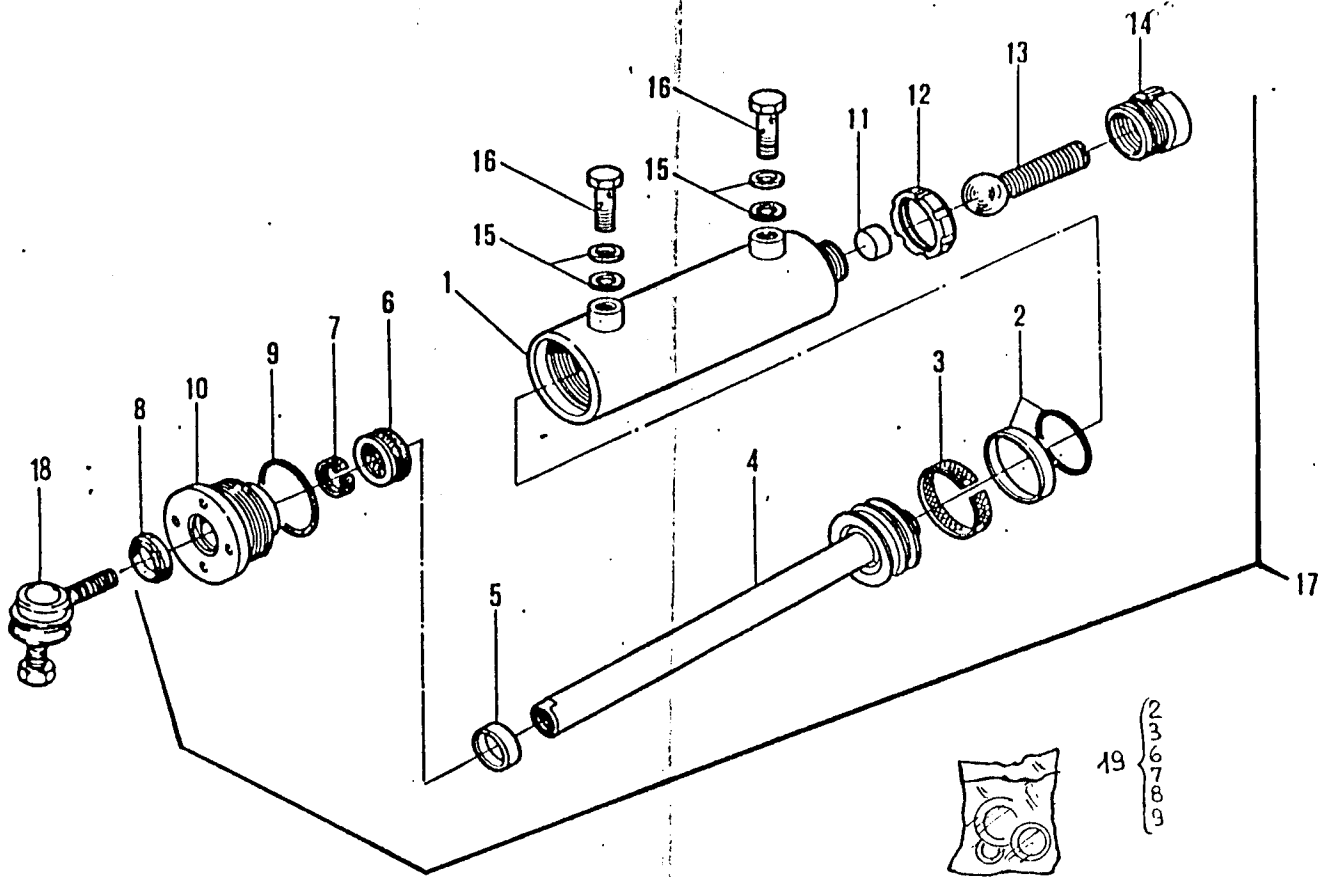

No. pezzo No. pièce No. Bild No. pieza	No. di ordinazione Part No. No. de commande Bestell. - Nr. No. de pedido	No. pezzo No. pièce No. Bild No. pieza	No. di ordinazione Part No. No. de commande Bestell. - Nr. No. de pedido	No. pezzo No. pièce No. Bild No. pieza	No. di ordinazione Part No. No. de commande Bestell. - Nr. No. de pedido
1	80.9225.005	18	15.0023.160		
2	80.9225.015	19	80.9225.016		
3	80.9225.011				
4	80.9225.008				
5	84.4220.000				
6	80.9225.013				
7	80.9225.012				
8	80.9225.014				
9	80.3209.030				
10	80.9225.009				
11	80.9225.010				
12	82.1045.000				
13	80.9225.003				
14	80.9225.002				
15	84.3907.000				
16	84.3107.000				
17	80.9225.000				

Segnalazioni di validità
 Usage code
 Signalisations de validité
 Gültigkeitsvermerk
 Indicaciones de validez

F4

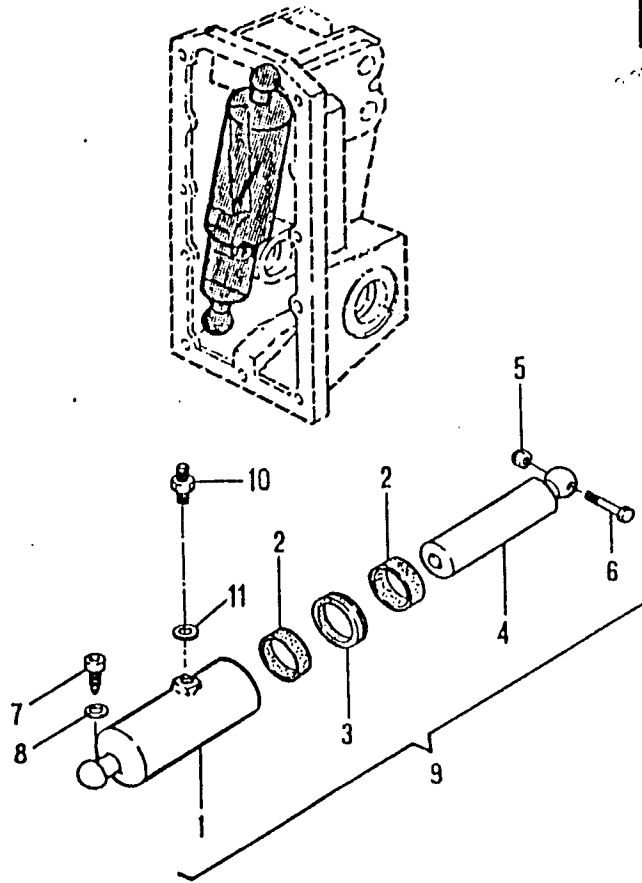

No. pezzo No. pièce No. de commande No. Bild No. pieza	No. di ordinazione Part No. No. de commande Bestell. - Nr. No. de pedido	No. pezzo No. pièce No. de commande No. Bild No. pieza	No. di ordinazione Part No. No. de commande Bestell. - Nr. No. de pedido	No. pezzo No. pièce No. de commande No. Bild No. pieza	No. di ordinazione Part No. No. de commande Bestell. - Nr. No. de pedido
1	80.9245.001				
2	80.2191.000				
3	80.2191.065				
4	80.9245.003				
5	81.4548.000				
6	86.2428.000				
7	15.0032.119				
8	84.3754.000				
9	80.9245.000				
10	83.5006.000				
11	84.3907.000				

Segnalazioni di validità
Usage code
Signallsations de validité
Gültigkeitsvermerk
Indicaciones de validez



40-3W

TAV.	44	REV.	
------	----	------	--

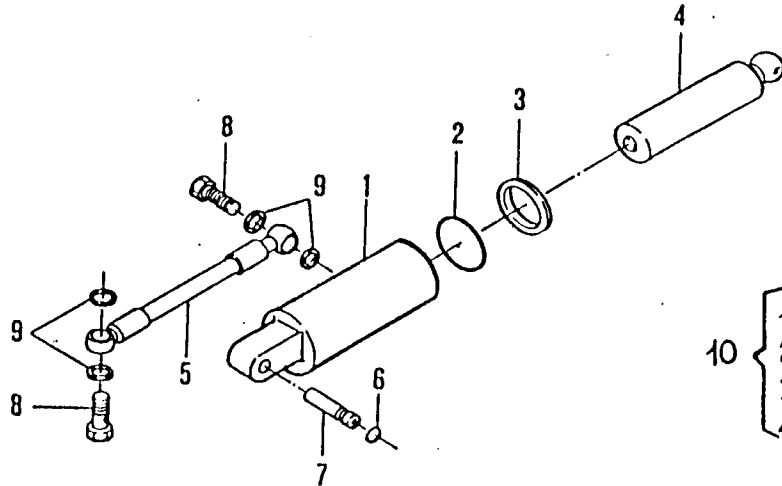

No. pezzo No. pièce No. pièce No. Bild No. pieza	No. di ordinazione Part No. No. de commande Bestell. - Nr. No. de pedido	No. pezzo No. pièce No. pièce No. Bild No. pieza	No. di ordinazione Part No. No. de commande Bestell. - Nr. No. de pedido	No. pezzo No. pièce No. pièce No. Bild No. pieza	No. di ordinazione Part No. No. de commande Bestell. - Nr. No. de pedido
1	82.5851.086 ✓				
2	80.3283.050				
3	82.5851.084 ✓				
4	82.5851.083 ✓				
5	82.5851.018 ✓				
6	80.3180.000				
7	82.5851.017 ✓				
8	84.3107.010				
9	84.3907.050				
10	82.5851.085				

Segnalazioni di validità
 Usage code
 Signalisations de validité
 Gültigkeitsvermerk
 Indicaciones de validez



40-3W

TAV. 45	REV.
---------	------

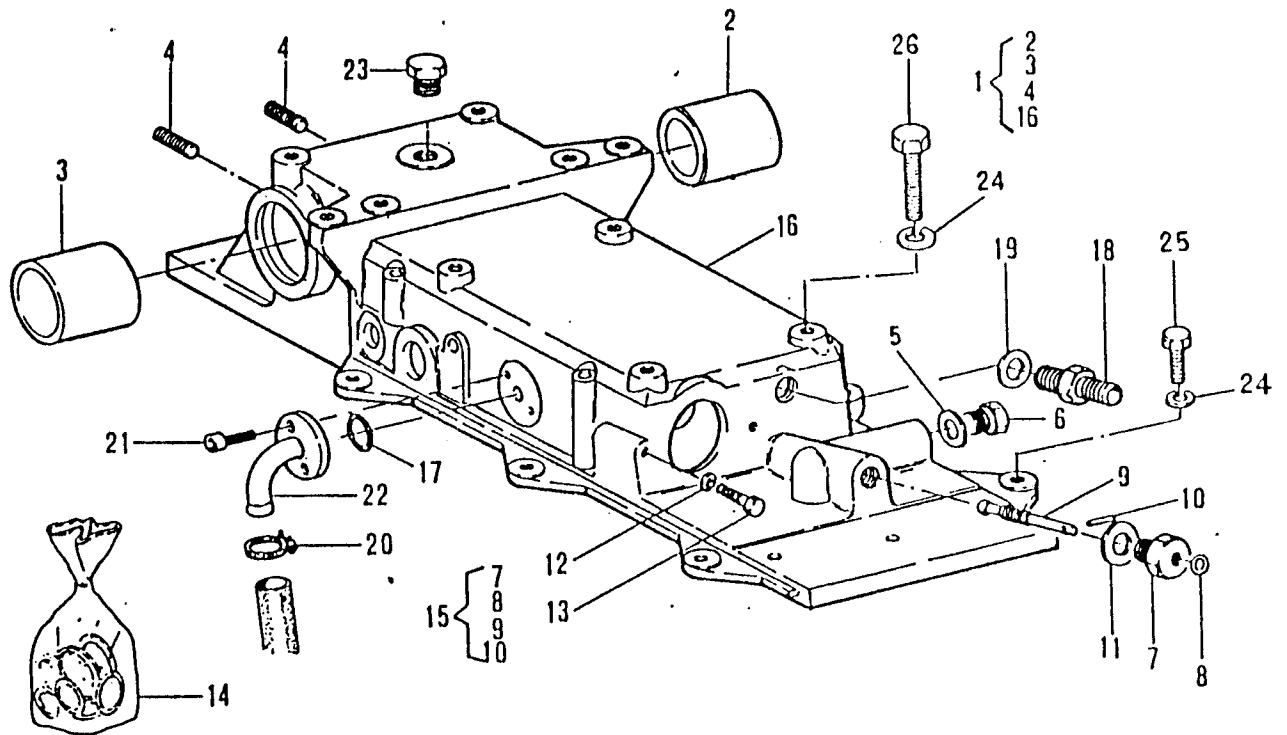

No. pezzo No. pièce No. pièce No. Bild No. pieza	No. di ordinazione Part No. No. de commande Bestell. - Nr. No. de pedido	No. pezzo No. pièce No. pièce No. Bild No. pieza	No. di ordinazione Part No. No. de commande Bestell. - Nr. No. de pedido	No. pezzo No. pièce No. pièce No. Bild No. pieza	No. di ordinazione Part No. No. de commande Bestell. - Nr. No. de pedido
1	82.5851.001	17	80.3185.000		
2	82.5851.002	18	83.5023.010		
3	82.5851.003	19	82.4110.000		
4	83.8727.000	20	81.7514.000		
5	84.4045.020	21	86.2108.050		
8	85.2578.000	22	15.0028.109		
—	83.5023.000 *	23	85.2629.000		
7	82.5851.004	24	84.3755.000		
8	80.3055.000	25	86.3328.000		
9	82.5851.005	26	86.3628.050		
10	85.1157.000				
11	84.4030.070				
12	84.3643.050				
13	86.2740.000				
14	82.5851.008				
15	82.5851.007				
16	82.5851.010				

* A.R.

Con sollevatore a posizione e sforzo controllato
 With lifter provided with automatic depth control
 Avec distributeur avec réglage automatique

Segnalazioni di validità
 Usage code
 Signalisations de validité
 Gültigkeitsvermerk
 Indicaciones de validez

F9

40-3W

TAV.	46	REV.	
------	----	------	--

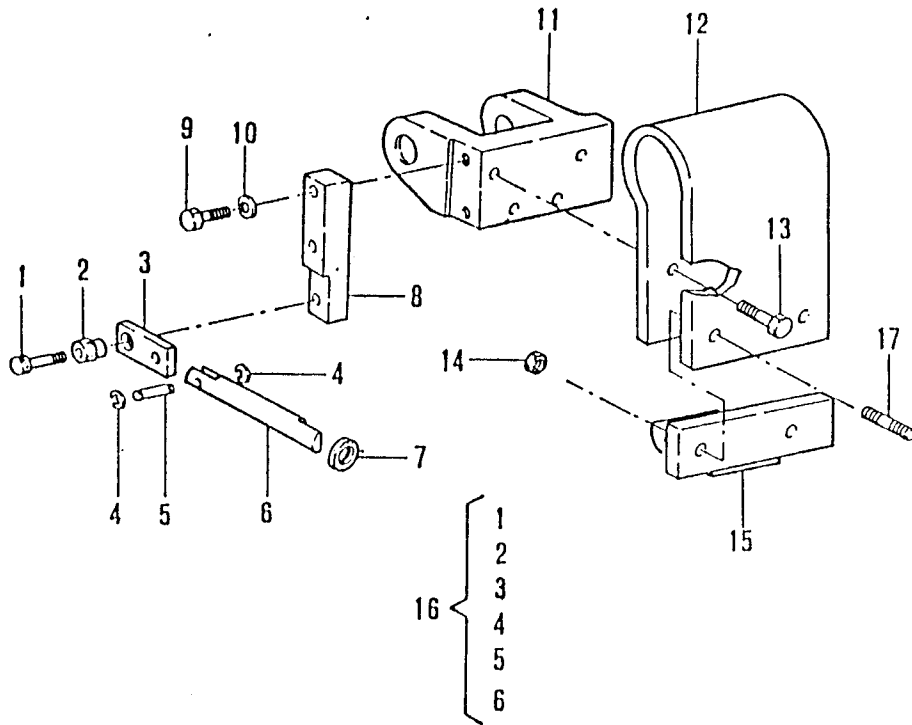

No. pezzo No. pièce No. Bild No. pieza	No. di ordinazione Part No. No. de commande Bestell. - Nr. No. de pedido	No. pezzo No. pièce No. Bild No. pieza	No. di ordinazione Part No. No. de commande Bestell. - Nr. No. de pedido	No. pezzo No. pièce No. Bild No. pieza	No. di ordinazione Part No. No. de commande Bestell. - Nr. No. de pedido
1	82.2680.000				
2	82.5851.052				
3	82.5851.051				
4	80.1009.000				
5	82.5851.053				
6	82.5851.054				
7	82.5851.081				
8	82.5851.049				
9	86.2669.000				
10	84.3643.050				
11	82.5851.048				
12	82.5851.047				
13	86.3253.000				
14	81.4751.000				
15	82.5851.050				
16	82.5851.055				
17	83.8727.000				

Con sollevatore a posizione e sforzo controllato
 With lifter provided with automatic depth control
 Avec distributeur avec réglage automatique

Segnalazioni di validità
 Usage code
 Signalisations de validité
 Gültigkeitsvermerk
 Indicaciones de validez



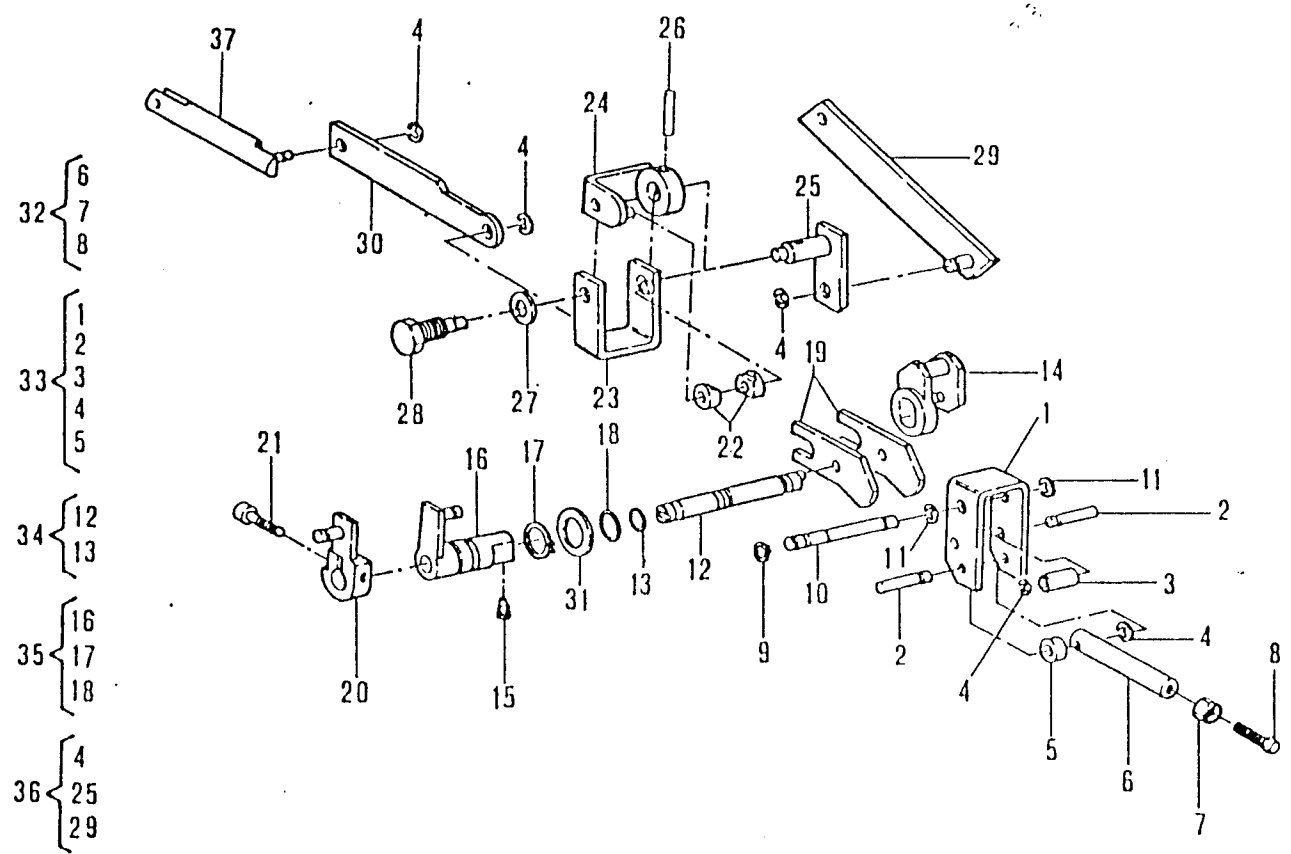

No. pezzo No. pièce No. pièce No. Bild No. pieza	No. di ordinazione Part No. No. de commande Bestell. - Nr. No. de pedido	No. pezzo No. pièce No. pièce No. Bild No. pieza	No. di ordinazione Part No. No. de commande Bestell. - Nr. No. de pedido	No. pezzo No. pièce No. pièce No. Bild No. pieza	No. di ordinazione Part No. No. de commande Bestell. - Nr. No. de pedido
1	82.5851.022	18	80.3195.000	35	82.5851.045
2	82.5851.023	19	82.5851.032	36	82.5851.046
3	82.5851.024	20	82.5851.033	37	82.5851.054
4	80.1009.000	21	86.2680.000		
5	82.5851.025	22	82.5851.034		
6	82.5851.026	23	82.5851.035		
7	81.4570.000	24	82.5851.036		
8	82.5851.078	25	82.5851.037		
9	80.3050.000	26	85.1280.000		
10	82.5851.027	27	84.4126.050		
11	80.1030.000	28	82.5851.038		
12	82.5851.028	29	82.5851.039		
13	80.3175.000	30	82.5851.040		
14	82.5851.029	31	82.5851.041		
15	86.2468.000	32	82.5851.042		
16	82.5851.030	33	82.5851.043		
17	80.1185.000	34	82.5851.044		

Con sollevatore a posizione e sforzo controllato
 With lifter provided with automatic depth control
 Avec distributeur avec réglage automatique

Segnalazioni di validità
 Usage code
 Signalisations de validité
 Gültigkeitsvermerk
 Indicaciones de validez



40-3W

TAV. 48 REV.

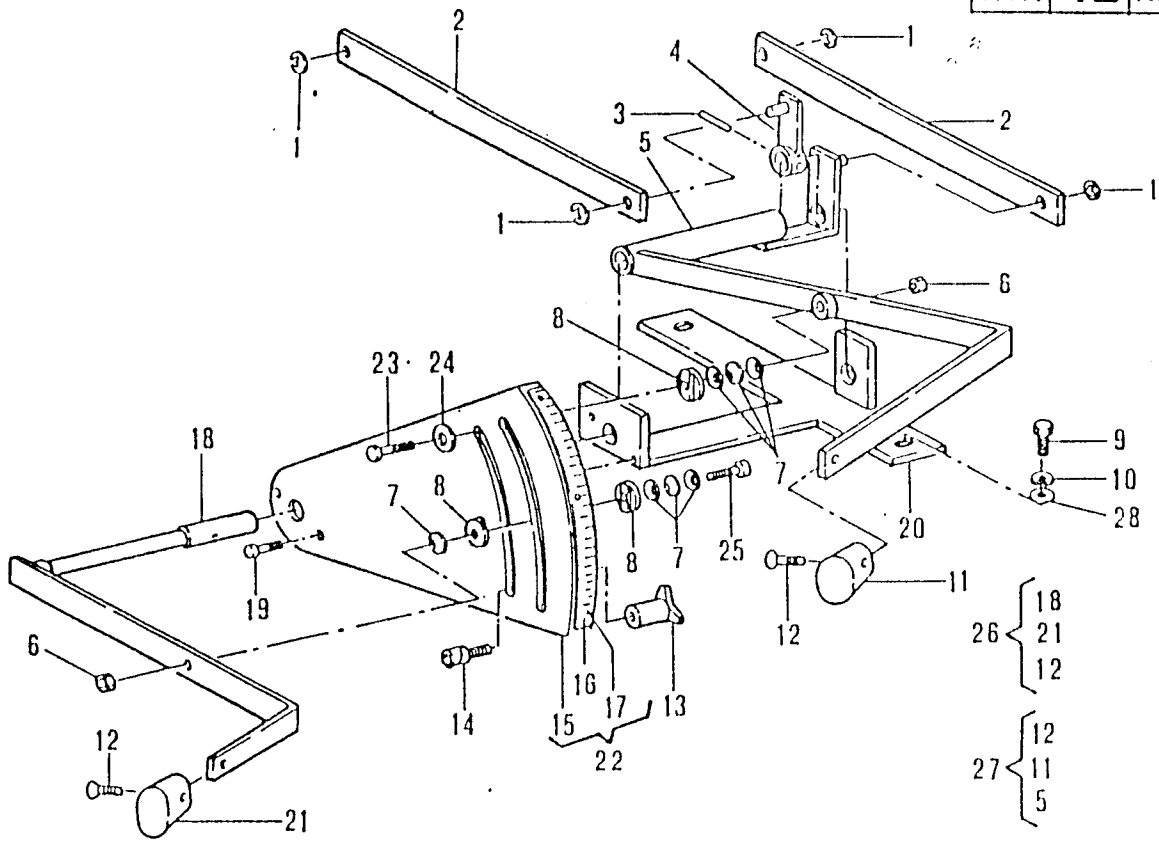

No. pezzo No. pièce No. pièce No. Bild No. pieza	No. di ordinazione Part No. No. de commande Bestell. - Nr. No. de pedido	No. pezzo No. pièce No. pièce No. Bild No. pieza	No. di ordinazione Part No. No. de commande Bestell. - Nr. No. de pedido	No. pezzo No. pièce No. pièce No. Bild No. pieza	No. di ordinazione Part No. No. de commande Bestell. - Nr. No. de pedido
1	80.1009.000	18	82.5851.061		
2	82.5851.068	19	86.1953.000		
3	85.1180.000	20	82.5851.056		
4	82.5851.066	21	82.5851.062		
5	82.5851.064	22	82.5851.059		
6	81.4547.000	23	86.2255.000		
7	82.5860.016	24	82.5851.067		
8	82.5851.063	25	86.2228.000		
9	86.3253.000	26	82.5851.069		
10	84.3798.010	27	82.5851.070		
11	82.5851.065	28	84.3807.000		
12	86.1821.000				
13	82.5851.060				
14	82.5851.079				
15	82.5851.057				
16	82.5851.080				
17	82.5851.058				

Con sollevatore a posizione e sforzo controllato
 With lifter provided with automatic depth control
 Avec distributeur avec réglage automatique

Segnalazioni di validità
 Usage code
 Signalisations de validité
 Gültigkeitsvermerk
 Indicaciones de validez



40-3W

TAV. 49 REV.

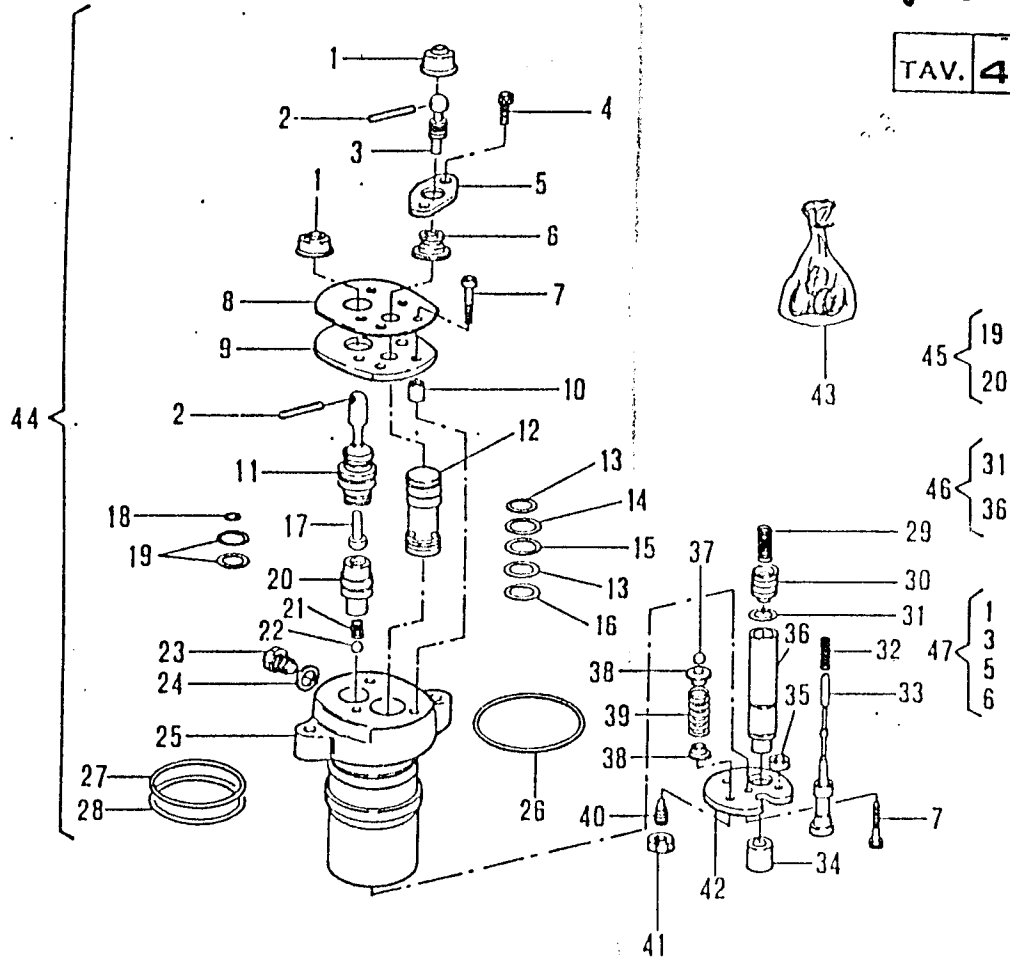

No. pezzo No. pièce No. Bild No. pieza	No. di ordinazione Part No. No. de commande Bestell. - Nr. No. de pedido	No. pezzo No. pièce No. Bild No. pieza	No. di ordinazione Part No. No. de commande Bestell. - Nr. No. de pedido	No. pezzo No. pièce No. Bild No. pieza	No. di ordinazione Part No. No. de commande Bestell. - Nr. No. de pedido
1	82.5860.055	18	80.3043.000	35	82.5860.066
2	85.1157.000	19	80.3178.050	36	82.5860.068
3	82.5860.058	20	82.5860.060	37	84.7432.000
4	86.2108.000	21	82.5860.061	38	82.5860.048
5	82.5860.057	22	84.7434.000	39	82.5851.072
6	82.5860.056	23	82.5860.062	40	86.2480.000
7	86.2215.000	24	84.3754.080	41	81.4570.000
8	82.5860.064	25	82.5860.078	42	82.5860.065
9	82.5860.054	26	80.3283.000	43	82.5860.071
10	82.5860.053	27	80.3270.000	44	82.5851.071
11	82.5851.073	28	82.5860.063	45	82.5860.072
12	82.5860.052	29	82.5860.070	46	82.5851.075
13	80.3066.000	30	82.5860.069	47	82.5851.076
14	82.5860.051	31	80.3060.000		
15	80.3067.000	32	82.5860.067		
16	82.5860.050	33	82.5860.079		
17	82.5860.059	34	82.5851.074		

Con sollevatore a posizione e sforzo controllato
 With lifter provided with automatic depth control
 Avec distributeur avec réglage automatique

Segnalazioni di validità
 Usage code
 Signalisations de validité
 Gültigkeitsvermerk
 Indicaciones de validez

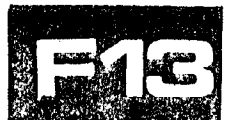

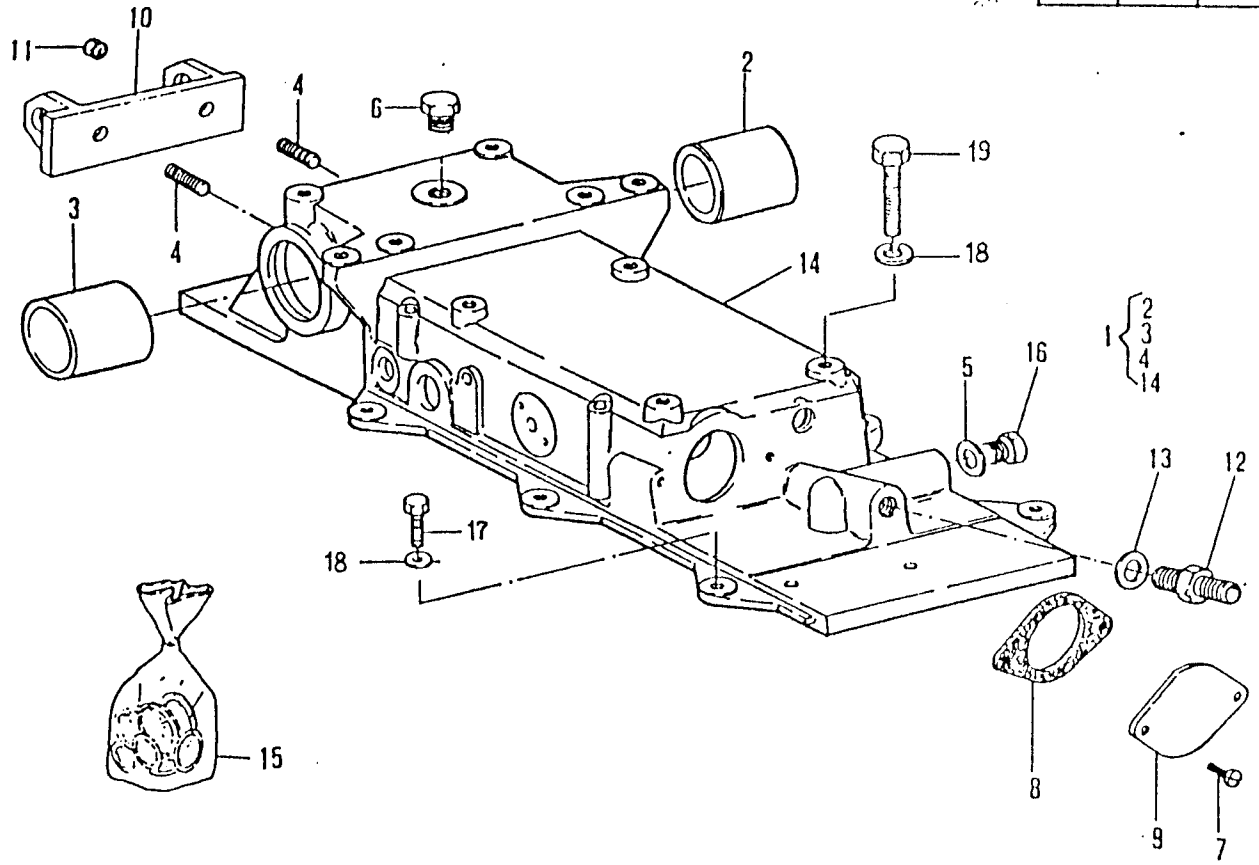

No. pezzo No. pièce No. pièce No. Bild No. pieza	No. di ordinazione Part No. No. de commande Bestell. - Nr. No. de pedido	No. pezzo No. pièce No. pièce No. Bild No. pieza	No. di ordinazione Part No. No. de commande Bestell. - Nr. No. de pedido	No. pezzo No. pièce No. pièce No. Bild No. pieza	No. di ordinazione Part No. No. de commande Bestell. - Nr. No. de pedido
1	82.5852.007	18	84.3755.000		
2	82.5851.002	19	86.3628.050		
3	82.5851.003				
4	83.8727.000				
5	84.4015.020				
6	85.2629.000				
7	86.1953.001				
8	82.5852.002				
9	82.5852.003				
10	82.5852.008				
11	81.4756.000				
12	83.5023.010				
13	82.4110.000				
14	82.5852.001				
15	82.5851.006				
16	85.2578.000				
17	86.3328.000				

{ Con sollevatore normale
 With standar lifter
 Avec relevage normal

Segnalazioni di validità
 Usage code
 Signalisations de validité
 Gültigkeitsvermerk
 Indicaciones de validez



40-3W

TAV. 51	REV.	
---------	------	--

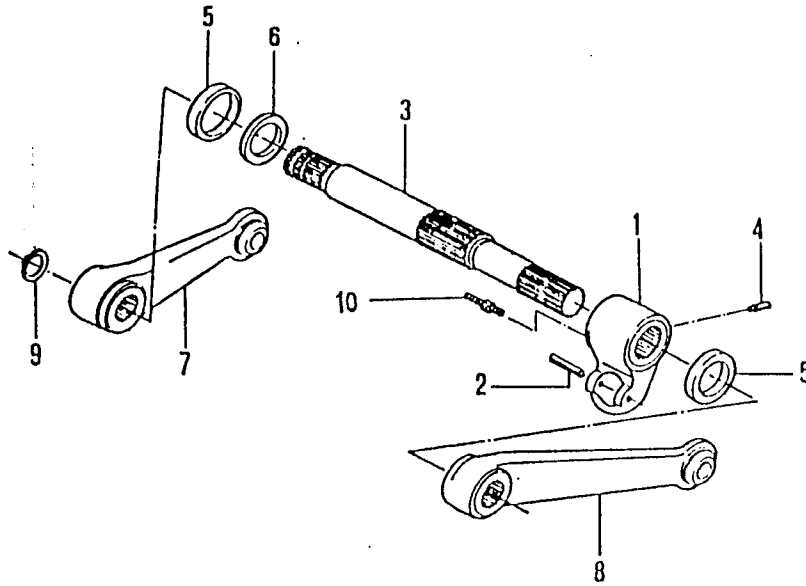

No. pezzo No. pièce No. pièce No. Bild No. pieza	No. di ordinazione Part No. No. de commande Bestell. - Nr. No. de pedido	No. pezzo No. pièce No. pièce No. Bild No. pieza	No. di ordinazione Part No. No. de commande Bestell. - Nr. No. de pedido	No. pezzo No. pièce No. pièce No. Bild No. pieza	No. di ordinazione Part No. No. de commande Bestell. - Nr. No. de pedido
1	82.5852.008				
2	85.1373.050				
3	82.5851.013				
4	86.2480.000				
5	80.2137.000				
6	82.5851.014				
7	82.5852.004				
8	82.5852.005				
9	80.1245.000				
10	82.5852.009 ▲				

Segnalazioni di validità
 Usage code
 Signalisations de validité
 Gultigkeitsvermerk
 Indicaciones de validez

▲ { Con sollevatore a posizione e sforzo controllato
 With lifter provided with automatic depth control
 Avec distributeur avec réglage automatique

